

Presentatie

Referentie: WM 250.122MD

Horizontale 592 mm dubbele medische arm voor monitoring. Aanpassing aan 5"-plaat of en snel sluiting, montage op Mindray Medical Power Supply Device. Geschikt voor Mindray

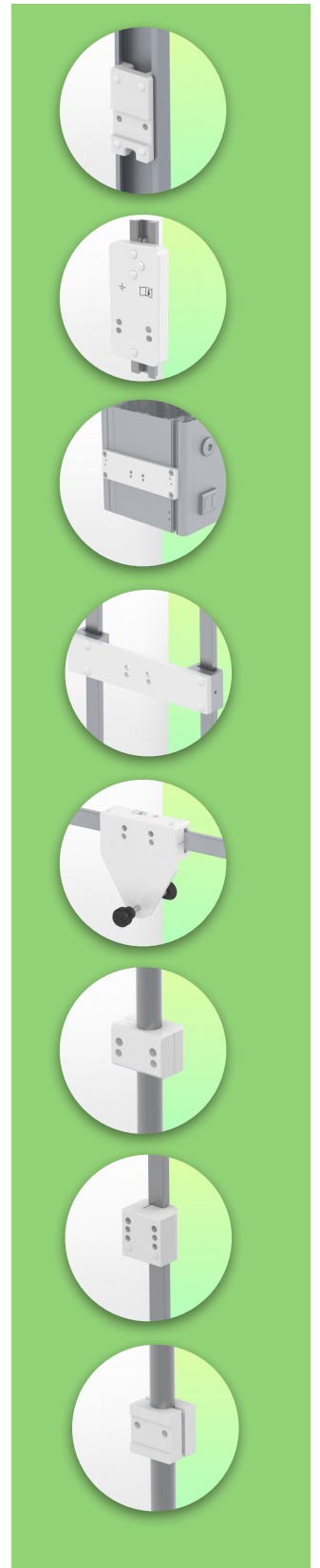
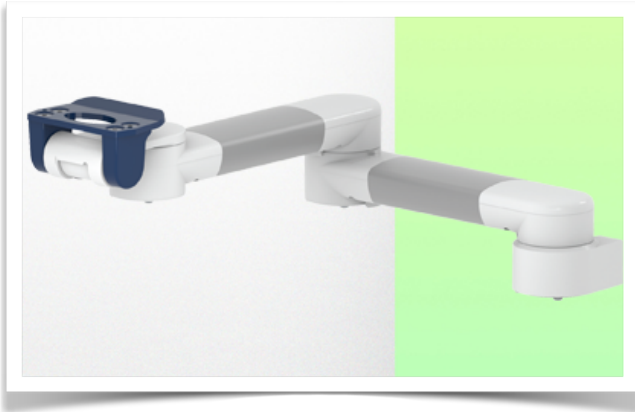

Horizontale 592 mm dubbele medische arm voor monitoring. Aanpassing aan 5"-plaat of en snel sluiting, montage op Mindray Medical Power Supply Device. Geschikt voor Mindray

Met deze dubbele horizontale arm van 592 mm kan de monitor perfect worden vastgezet, gericht en versteld. Hij is gecoat met een antimicrobieel middel voor hygiëne en reiniging tot in het kleinste detail. Het moderne ontwerp is speciaal ontwikkeld voor zorgomgevingen.

Technische specificaties:

- * Geïntegreerd kabelbeheer
- * Lichtgewicht toepassing
- * Montage op Mindray Medical Power Supply
- * Deze medische arm wordt eenvoudig aan de rail bevestigd en past zich dan aan en knijpt met de twee klemmen. Het heeft geen hoogteverstelling.
- * De kop van deze arm voldoet aan de montagenorm voor Mindray monitoren tot 8 kg.
- * Kantelen van de monitor: 16° naar beneden en 20° naar boven
- * Rotatie van de monitor: 115° naar rechts, 115° naar links.
- * Armrotatie: 105° rechts, 105° links.
- * Totale lengte 592 mm
- * Kleur RAL 5013 kobaltblauw en RAL 9016 verkeerswit
- * Garantie: 5 jaar

Technische specificaties

Referentie: WM 250.122MD

Horizontale 592 mm dubbele medische arm voor monitoring. Aanpassing aan 5"-plaat of en snel sluiting, montage op Mindray Medical Power Supply Device. Geschikt voor Mindray

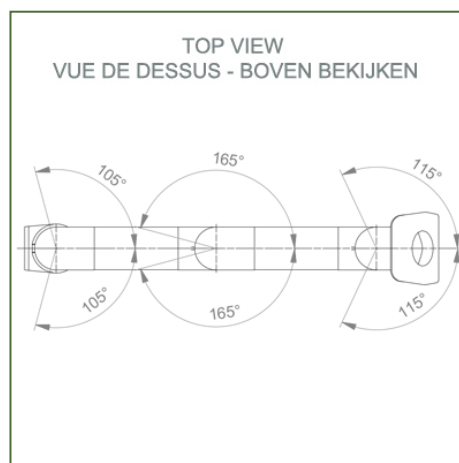
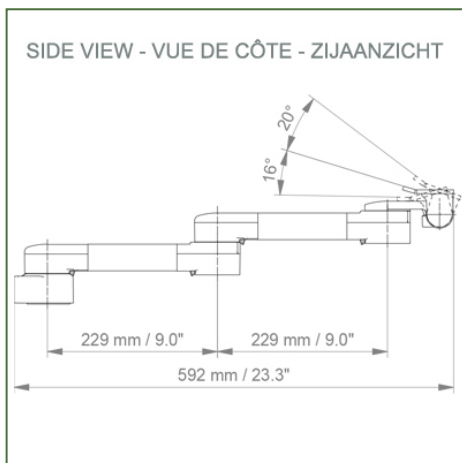
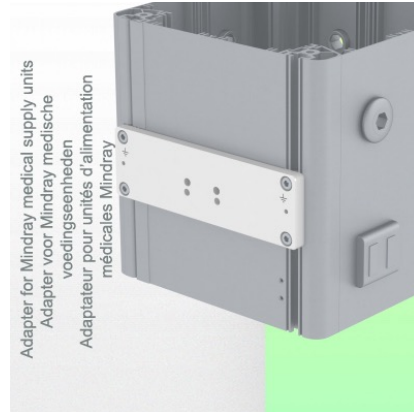
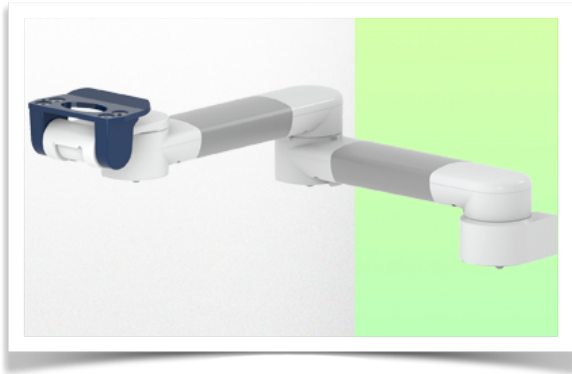

- Monitorarm:** 5" Inklapbare plaat of snel sluiting
- Kleur: Decoratieve onderdelen:** RAL 5013 kobaltblauw
- Aluminium onderdelen:** RAL 9016 verkeerswit
- Max. draagvermogen draagarm:** 8 kg
- Maximale belasting monitorarm:** 8 Kg
- Productgewicht:** 2,8 Kg

Productsterktes:

Niet in hoogte verstelbare arm. Zwenkarmen en verlengde zwenkarmen bieden volledige kabelintegratie en eenvoudige reiniging voor infectiebeheersing in alle kritische zorgzones van de klinische omgeving. Onze garantie van 5 jaar garandeert een betrouwbare, probleemloze en onderhoudsvrije werking. De zwenkfunctie op het bevestigingspunt en de kantel- en zwenkfunctie van de monitoradapter zorgen voor een optimale positionering van uw unit. De verlengde zwenkarm is een tweedelige arm met een centraal draaipunt tussen de twee armdelen. Alle monitoren met bodembevestiging hebben de veiligheidsfunctie van een kantelstop van 20°.

Montage-informatie - Adapter Mindray

Referentie: WM 250.122MD

Horizontale 592 mm dubbele medische arm voor monitoring. Aanpassing aan 5"-plaat of en snel sluiting, montage op Mindray Medical Power Supply Device. Geschikt voor Mindray

Adapter Mindray:

Bevestiging op Mindray Medisch Voedingsapparaat

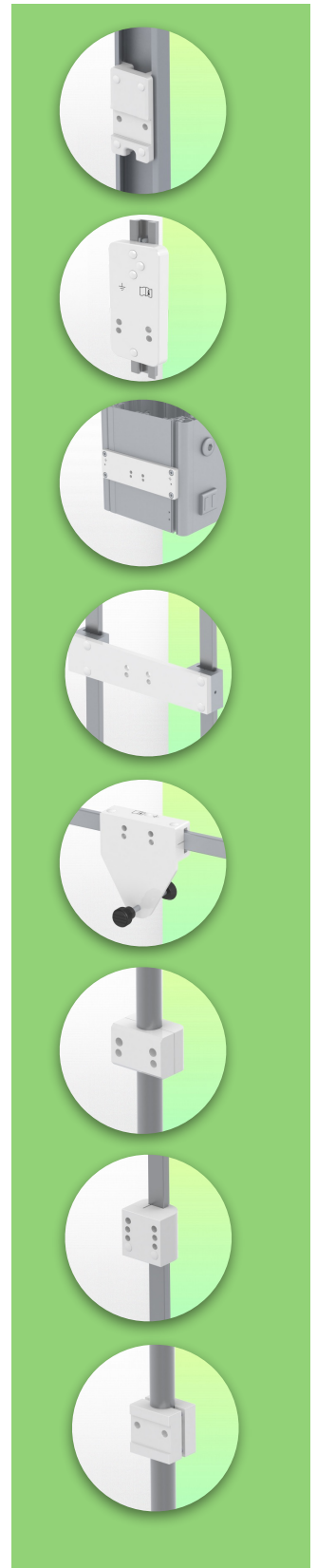
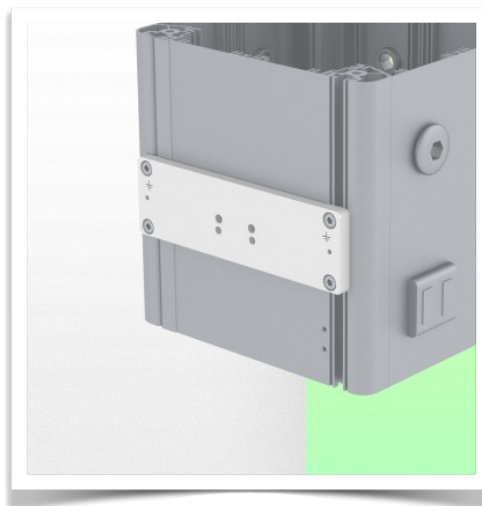
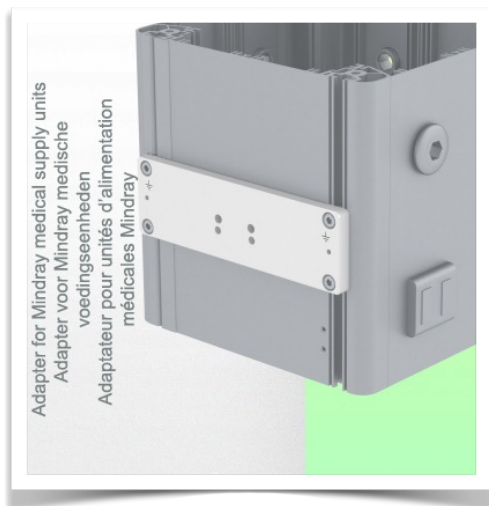

Presentatie

Referentie: WM 250.122MD

Horizontale 592 mm dubbele medische arm voor monitoring. Aanpassing aan 5"-plaat of en snel sluiting, montage op Mindray Medical Power Supply Device. Geschikt voor Mindray

Montageadapter 5" Inklapbare plaat

De 5" dompelplaat is geschikt voor de volgende Mindray monitoren:
BeneVision series: N12, iMEC, uMEC, iPM, ePM, BeneView-serie: T5, T8, T9 en VS-serie VS-600, VS-900, VS 8, VS 9.



Montageadapter (snelsluiting)

De monitoradapter is voorbereid voor de montage adapter van Mindray en is geschikt voor de volgende Mindray monitoren: BeneVision series: N12, iMEC, uMEC, iPM, ePM en BeneView-serie: T5, T8, T9.

