

Presentatie

Referentie: WM 260.111

**2 x 300 mm zwenkbare Horizontale Medische Arm voor monitoring Philips Intellivue Séries (Heavy Duty toepassingen tot 18 Kg), Horizontale Din-rail montage .**

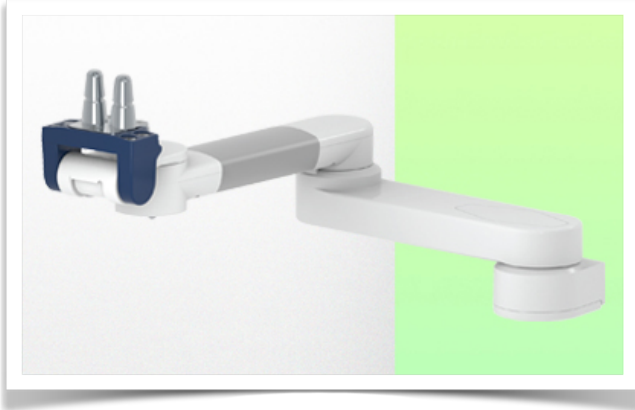

**2 x 300 mm zwenkbare Horizontale Medische Arm voor monitoring Philips Intellivue Séries (Heavy Duty toepassingen tot 18 Kg), Horizontale Din-rail montage .**

Met deze dubbele horizontale arm van 594 mm kan de monitor perfect worden vastgezet, gericht en versteld. Hij is gecoat met een antimicrobieel middel voor hygiëne en reiniging tot in het kleinste detail. Het moderne ontwerp is speciaal ontwikkeld voor omgevingen in de gezondheidszorg.

#### Technische specificaties:

- \* Geïntegreerd kabelbeheer
- \* Voor zware toepassingen
- \* Gemonteerd op horizontale Din-rail Universele klem meegeleverd ( 10 x 25 mm, 8 x 35 mm, 10 x 30 mm, 10 x 50 mm )
- \* Deze medische arm wordt eenvoudigweg bevestigd aan de horizontale Din-rail, past zich vervolgens aan de rail aan en klemt met de twee handgrepen. Er is geen hoogteverstelling.
- \* De kop van deze arm voldoet aan de montagenorm voor Philips Intellivue series monitoren met een gewicht tot 18 kg.
- \* Monitor kantelen: 20° naar beneden en 12° naar boven
- \* Monitor draaien: 115° naar rechts, 115° naar links.
- \* Arm rotatie: 90° rechts, 90° links.
- \* Totale lengte: 594 mm
- \* Kleur: RAL 5013 kobaltblauw en RAL 9016 verkeerswit
- \* Garantie: 5 jaar



## Technische specificaties

Referentie: WM 260.111

**2 x 300 mm zwenkbare Horizontale Medische Arm voor monitoring Philips Intellivue Séries (Heavy Duty toepassingen tot 18 Kg), Horizontale Din-rail montage .**

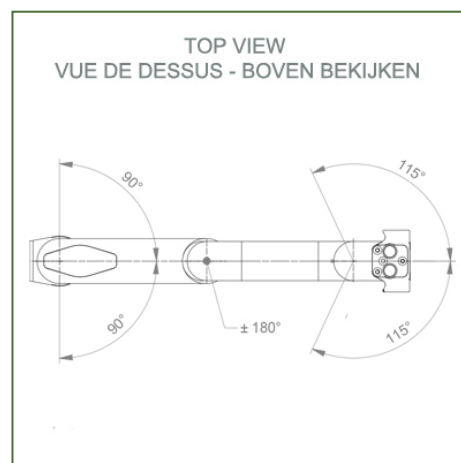
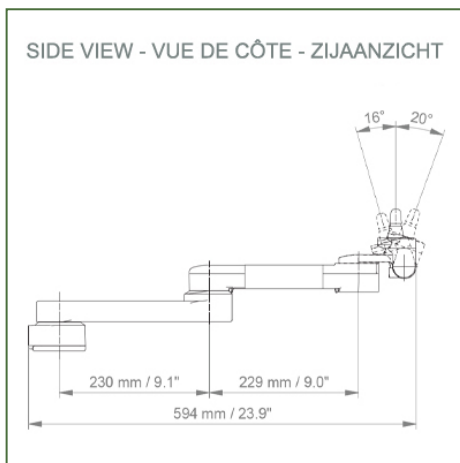
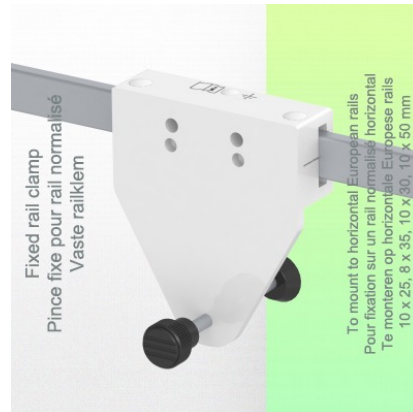
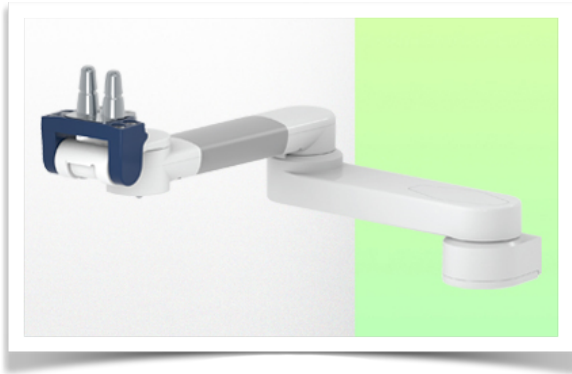

**Monitorarm adaptatie:** Philips Intellivue series  
**Kleur:** Decoratieve onderdelen: RAL 5013 kobaltblauw  
**Aluminium onderdelen:** RAL 9016 verkeerswit  
**Max. draagvermogen draagarm:** 18 kg  
**Maximale belasting monitorarm:** 18 kg  
**Productgewicht:** 3,1 kg

### Productsterktes:

Niet in hoogte verstelbare arm. Zwenkarmen en verlengde zwenkarmen bieden volledige kabelintegratie en eenvoudige reiniging voor infectiebeheersing in alle kritische zorgzones van de klinische omgeving. Onze garantie van 5 jaar garandeert een betrouwbare, probleemloze en onderhoudsvrije werking. De zwenkfunctie op het bevestigingspunt en de kantel- en zwenkfunctie van de monitoradapter zorgen voor een optimale positionering van uw unit. De verlengde zwenkarm is een tweedelige arm met een centraal draaipunt tussen de twee armdelen. Alle monitoren met bodembevestiging hebben de veiligheidsfunctie van een kantelstop van 20°.



**Installatie-informatie - Din Rail Horizontaal**

**Referentie: WM 260.111**

**2 x 300 mm zwenkbare Horizontale Medische Arm voor monitoring Philips Intellivue Séries (Heavy Duty toepassingen tot 18 Kg), Horizontale Din-rail montage .**

**Din horizontale rail:**

Vaste klem voor standaardrail Voor montage op horizontale standaardrail

10 x 25, 8 x 35, 10 x 30, 10 x 50 mm

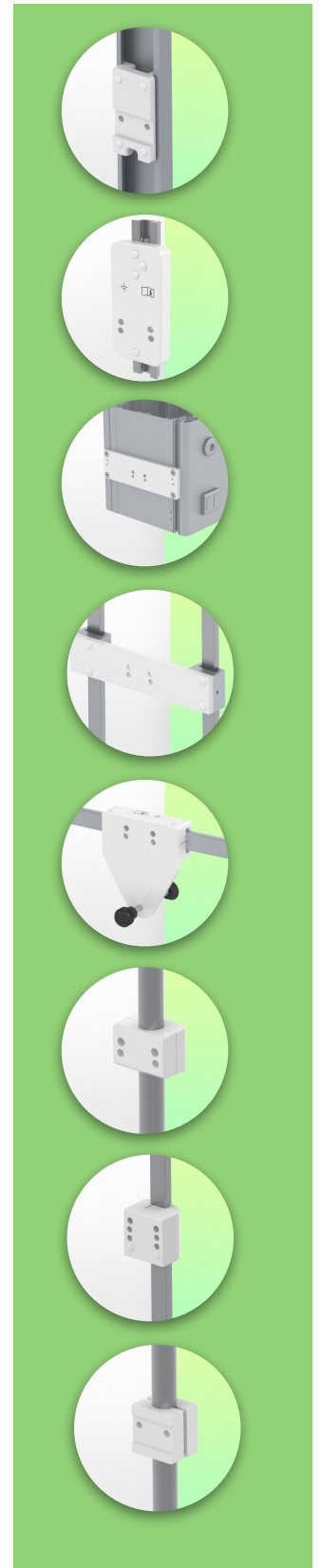
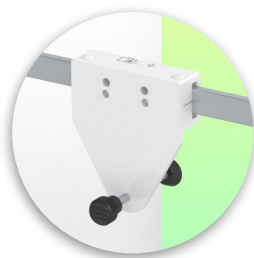
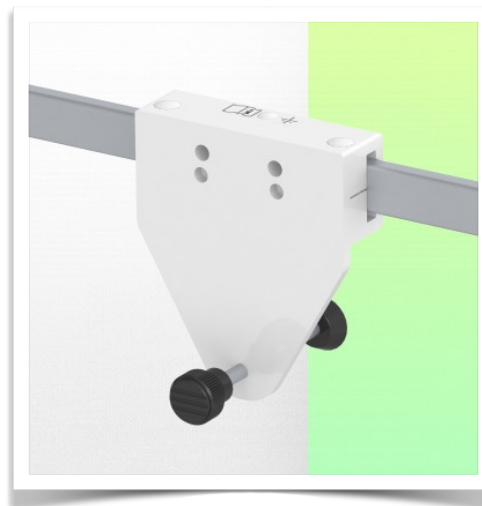
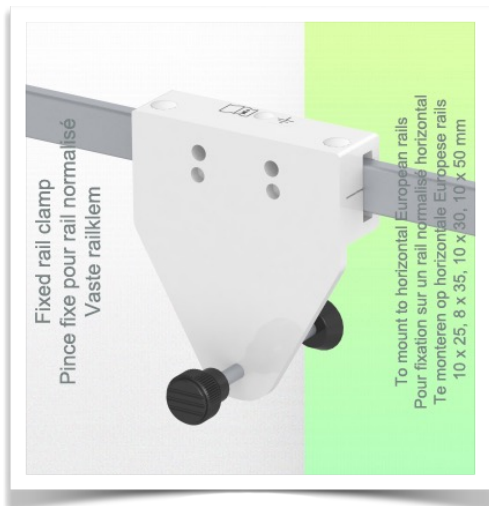

Presentatie

Referentie: WM 260.111

2 x 300 mm zwenkbare Horizontale Medische Arm voor monitoring Philips Intellivue Séries (Heavy Duty toepassingen tot 18 Kg), Horizontale Din-rail montage .

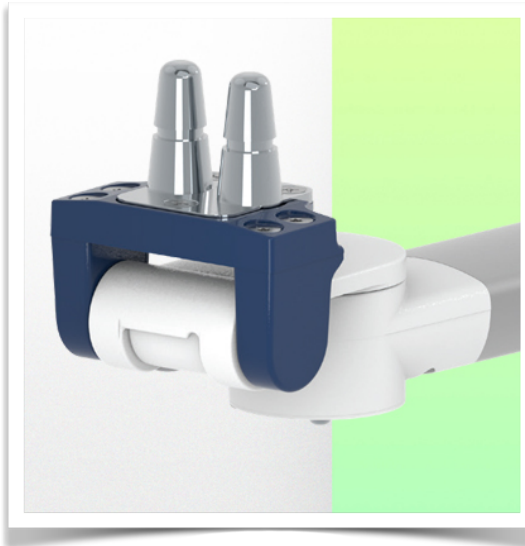

**Philips Intellivue-serie bewakingsadapter**

Al onze medische armen kunnen worden uitgerust met deze aanpassing, waarvan hier enkele afbeeldingen worden getoond.

