

Presentatie

Referentie: WM 260.116

Horizontale zwenkbare medische arm 2 x 300 mm voor monitoring Philips Intellivue Séries (lichte toepassingen tot 8 Kg), montage op vaste paaldiameter 25, 35 en 38 mm.

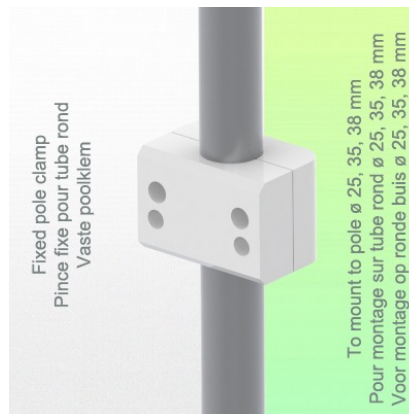
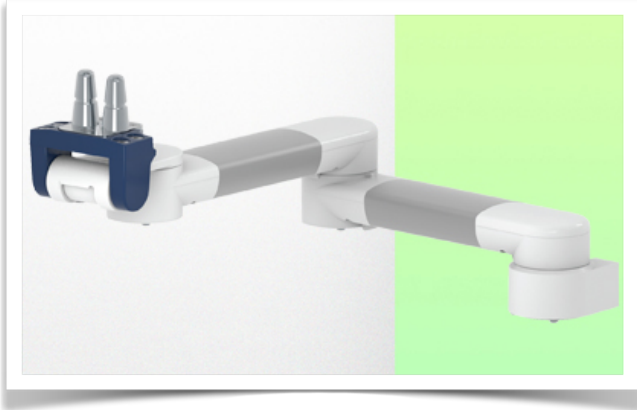

Horizontale zwenkbare medische arm 2 x 300 mm voor monitoring Philips Intellivue Séries (lichte toepassingen tot 8 Kg), montage op vaste paaldiameter 25, 35 en 38 mm.

Met deze dubbele horizontale arm van 591 mm kan de monitor perfect worden vastgezet, gericht en versteld. Hij is gecoat met een antimicrobieel middel voor hygiëne en reiniging tot in het kleinste detail. Het moderne ontwerp is speciaal ontwikkeld voor zorgomgevingen.

Technische specificaties:

- * Geïntegreerd kabelbeheer
- * Lichtgewicht toepassing
- * Wordt bevestigd aan een vaste paal met een diameter van 25, 35 of 38 mm
- * Deze arm van 615 mm klikt eenvoudig vast aan de paal en past zich aan de gewenste hoogte aan. Er is geen hoogteverstelling.
- * De kop van deze arm voldoet aan de montagenorm voor Philips Intellivue series monitoren tot 8 kg.
- * Kantelen van de monitor: 20° naar beneden en 12° naar boven
- * Rotatie van de monitor: 115° naar rechts, 115° naar links.
- * Armrotatie: 105° rechts, 105° links.
- * Totale lengte 591 mm
- * Kleur RAL 5013 kobaltblauw en RAL 9016 verkeerswit
- * Garantie: 5 jaar

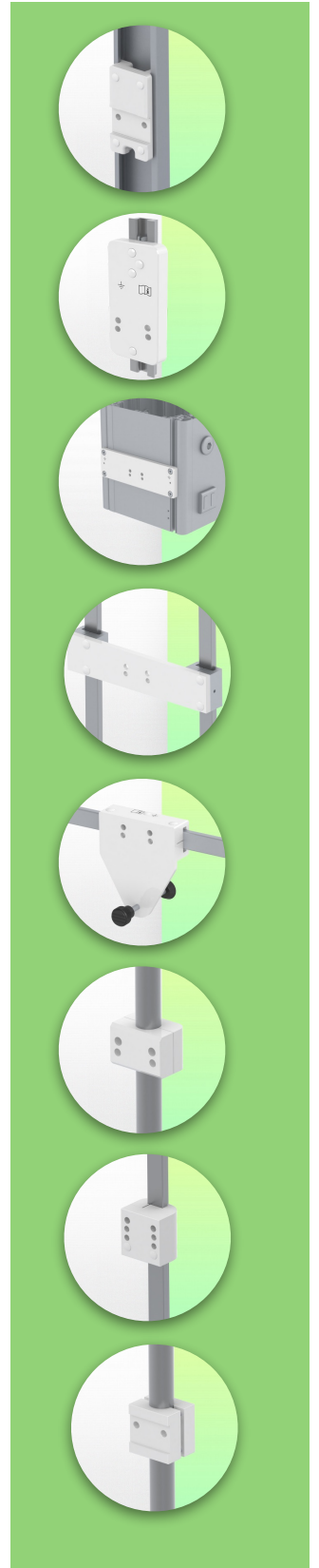

Technische specificaties

Referentie: WM 260.116

Horizontale zwenkbare medische arm 2 x 300 mm voor monitoring Philips Intellivue Séries (lichte toepassingen tot 8 Kg), montage op vaste paaldiameter 25, 35 en 38 mm.

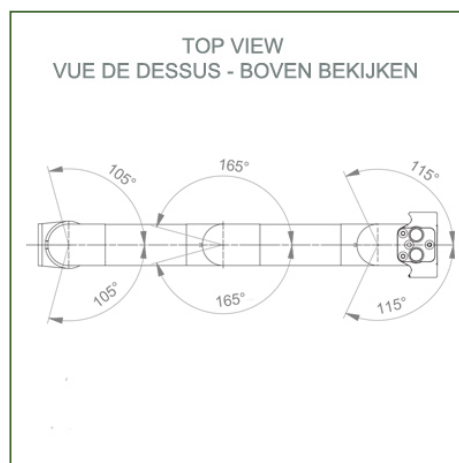
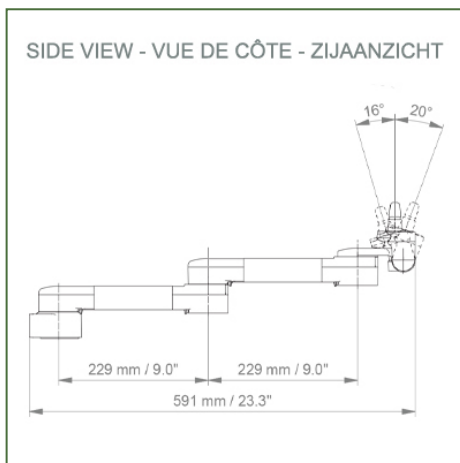
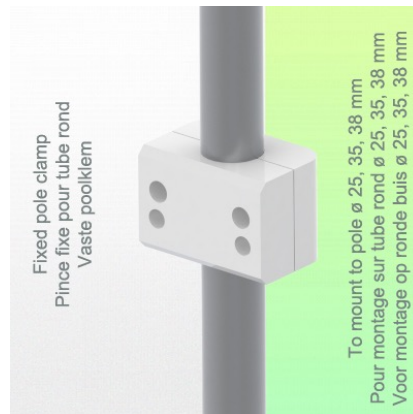
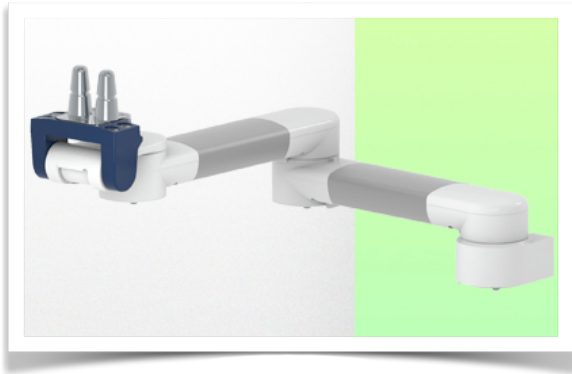

Monitorarm adaptatie: Philips Intellivue series
Kleur: Decoratieve onderdelen: RAL 5013 kobaltblauw
 Aluminium onderdelen: RAL 9016 verkeerswit
Max. draagvermogen draagarm: 8 kg
Maximale belasting monitorarm: 8 Kg
Productgewicht: 2,8 Kg

Productsterktes:

Niet in hoogte verstelbare arm. Zwenkarmen en verlengde zwenkarmen bieden volledige kabelintegratie en eenvoudige reiniging voor infectiebeheersing in alle kritische zorgzones van de klinische omgeving. Onze garantie van 5 jaar garandeert een betrouwbare, probleemloze en onderhoudsvrije werking. De zwenkfunctie op het bevestigingspunt en de kantel- en zwenkfunctie van de monitoradapter zorgen voor een optimale positionering van uw unit. De verlengde zwenkarm is een tweedelige arm met een centraal draaipunt tussen de twee armdelen. Alle monitoren met bodembevestiging hebben de veiligheidsfunctie van een kantelstop van 20°.



Montage-informatie - Paaldiameters 25, 35, 38 mm

Referentie: WM 260.116

Horizontale zwenkbare medische arm 2 x 300 mm voor monitoring Philips Intellivue Séries (lichte toepassingen tot 8 Kg), montage op vaste paaldiameter 25, 35 en 38 mm.

Vaste klem voor ronde buis:

Voor montage op ronde buis \varnothing 25, 35, 38 mm

* Geef de diameter van de buis op wanneer u bestelt.



Presentatie

Referentie: WM 260.116

Horizontale zwenkbare medische arm 2 x 300 mm voor monitoring Philips Intellivue Séries (lichte toepassingen tot 8 Kg), montage op vaste paaldiameter 25, 35 en 38 mm.



Philips Intellivue-serie bewakingsadapter

Al onze medische armen kunnen worden uitgerust met deze aanpassing, waarvan hier enkele afbeeldingen worden getoond.

