

Presentatie

Referentie: WM 260.126

**Horizontale zwenkbare medische arm 2 x 300 mm voor monitoring Philips Intellivue Séries (Heavy Duty toepassingen tot 18 Kg), montage Amico Medical Device hangers en hoofdmuren.**

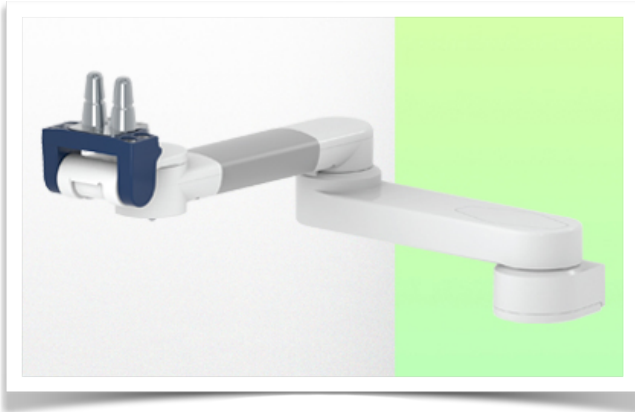

**Horizontale zwenkbare medische arm 2 x 300 mm voor monitoring Philips Intellivue Séries (Heavy Duty toepassingen tot 18 Kg), montage op Amico Medical Device hangers en hoofdmuren.**

Met deze dubbele horizontale arm van 594 mm kunt u de monitor perfect bevestigen, oriënteren en aanpassen. Het is bedekt met een antimicrobieel middel dat hygiëne en reiniging in elk detail biedt. Het moderne ontwerp is speciaal ontworpen voor zorgomgevingen.

#### Technische kenmerken:

- \* Ingebouwde kabelpassage
- \* Voor zware toepassing
- \* Bevestiging aan Amico medische apparatuur pendants et headwalls
- \* Deze 594 mm arm wordt eenvoudig met de adapter aan de Amico unit bevestigd en past zich aan de gewenste hoogte aan en wordt vastgezet.
- \* Het heeft geen hoogteverstelling.
- \* De kop van deze arm voldoet aan de Philips Intellivue series-monitor montage standaard, die niet hoger is dan 18 kg.
- \* Monitor kantelen: 20 ° omlaag en 12 ° omhoog
- \* Monitor rotatie: 115 ° rechts, 115 ° links.
- \* Armrotatie: 90 ° rechts, 90 ° links.
- \* Totale lengte 594 mm
- \* Kleur RAL 5013 kobaltblauw en RAL 9016 verkeer wit
- \* Garantie: 5 jaar

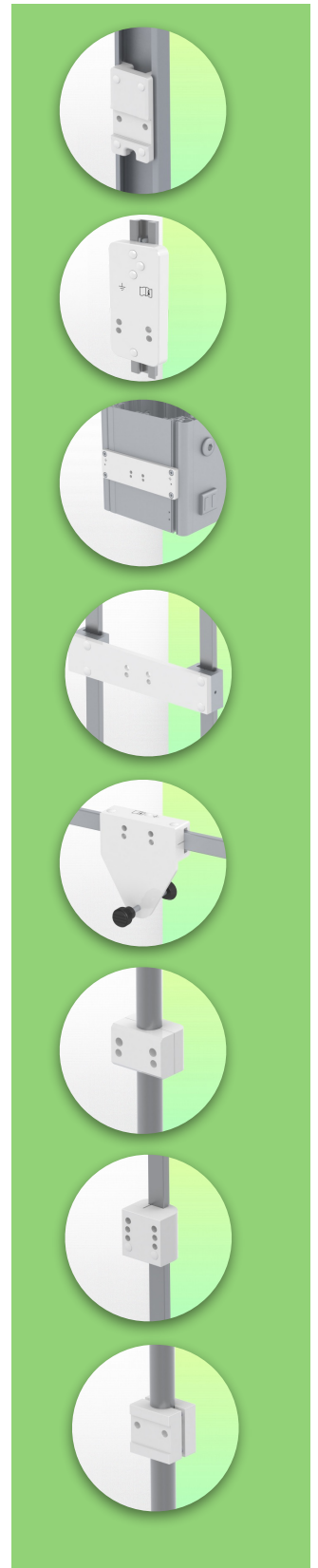

## Technische kenmerken

Referentie: WM 260.126

Horizontale zwenkbare medische arm 2 x 300 mm voor monitoring Philips Intellivue Séries (Heavy Duty toepassingen tot 18 Kg), montage Amico Medical Device hangers en hoofdmuren.

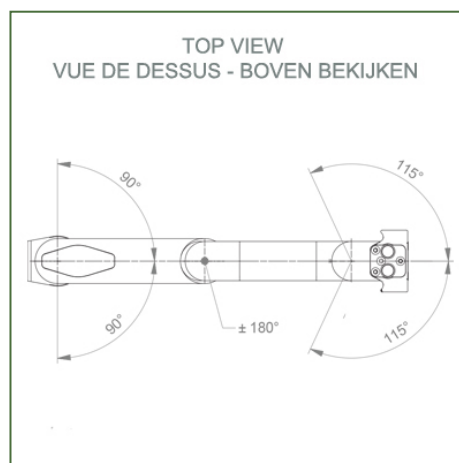
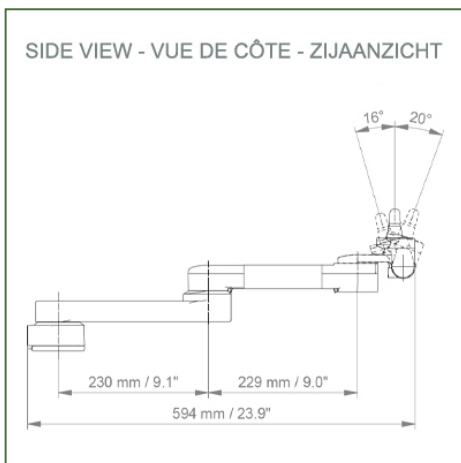
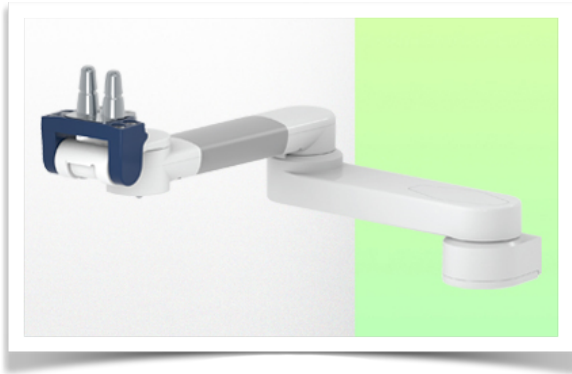

**Monitor aanpassing:** Philips Intellivue Series  
**Kleur: Decoratieve onderdelen:** RAL 5013 kobaltblauw  
**Aluminium onderdelen:** RAL 9016 verkeer wit  
**Max laadvermogen, draagarm:** 18 kg  
**Max. aanpassing van de lastmonitor:** 18 kg  
**Productgewicht:** 3,1 kg

### Product hoogte punten:

Arm niet in hoogte verstelbaar. De draaiarmen en verlengde draaiarmen zorgen voor volledige kabelintegratie en eenvoudige reiniging voor infectiecontrole in alle kritieke zorggebieden van de klinische omgeving. Onze 5 jaar garantie garandeert een betrouwbare, probleemloze en onderhoudsvrije werking. De draaifunctie op het bevestigingspunt en de kantel- en draaifunctie van de monitoraanpassing zorgen voor een optimale positionering van uw apparaat. De verlengde zwenkarm is een tweedelige arm met een centraal draaipunt tussen de twee armsecties. Alle onderaan gemonteerde monitoren hebben de veiligheidsfunctie van een kantelstop van 20 °.

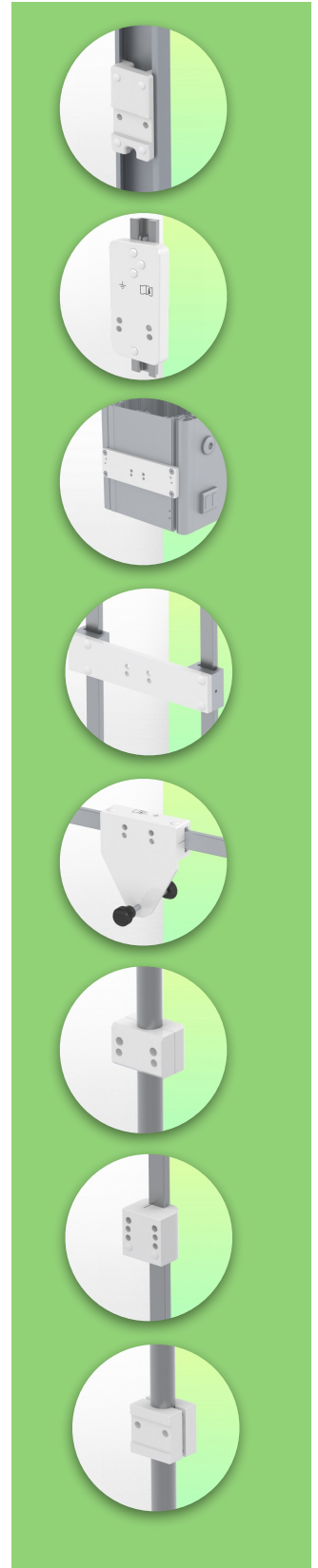

Montage-informatie - Adapter voor Amico medische

Referentie: WM 260.126

Horizontale zwenkbare medische arm 2 x 300 mm voor monitoring Philips Intellivue Séries (Heavy Duty toepassingen tot 18 Kg), montage Amico Medical Device hangers en hoofdmuren.

Adapter voor Amico medische apparatuur pendants en headwalls



Presentatie

Referentie: WM 260.126

Horizontale zwenkbare medische arm 2 x 300 mm voor monitoring Philips Intellivue Séries (Heavy Duty toepassingen tot 18 Kg), montage Amico Medical Device hangers en hoofdmuren.

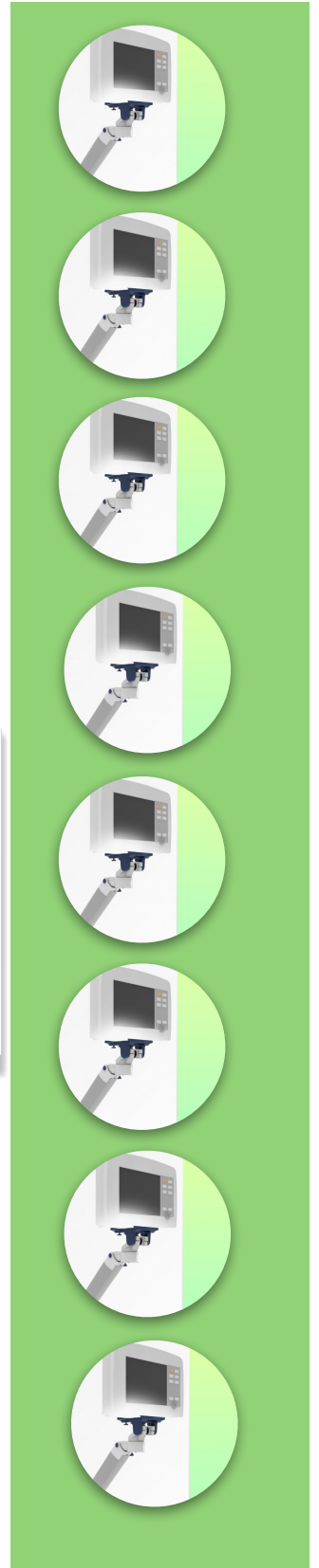
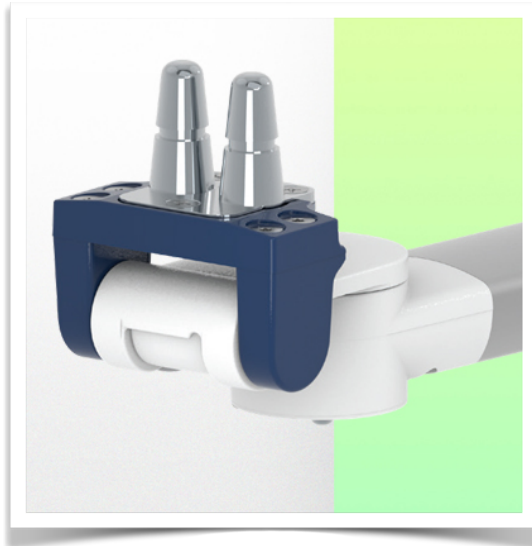
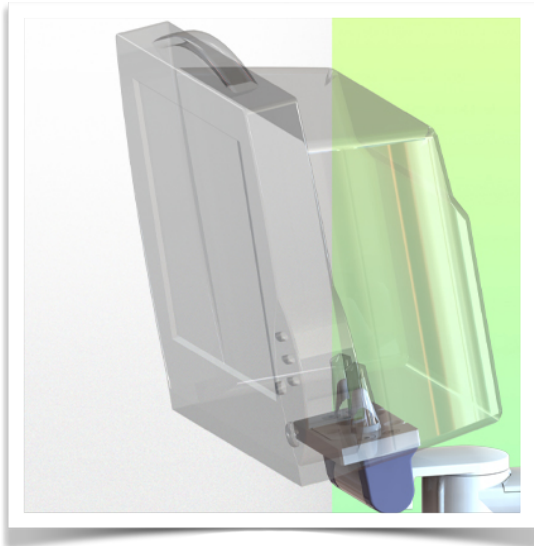

**Philips Intellivue-serie bewakingsadapter**

Al onze medische armen kunnen worden uitgerust met deze aanpassing, waarvan hier enkele afbeeldingen worden getoond.

