



WorkiMed[®]
WORK PLACE TECHNOLOGY

ErgonoFlex[®]

MANUEL D'INSTRUCTIONS



WORKIMED WM 444.100

WORKIMED WM 444.101



Medical flat screen mount



Medical Display Halterung



Supporto medico per schermo piatto



Suporte para ecrã médico plano



Sairaala näyttöjen teline



Medisinske flatskjermfeste



Medische flatscreen steun



Support médical pour écran plat



Soporte para pantalla medica plana



Medicinske fladskærmbeslag



Fäste för medicinska platta skärmar



Flat screen floor stand



MANUEL D'INSTRUCTIONS

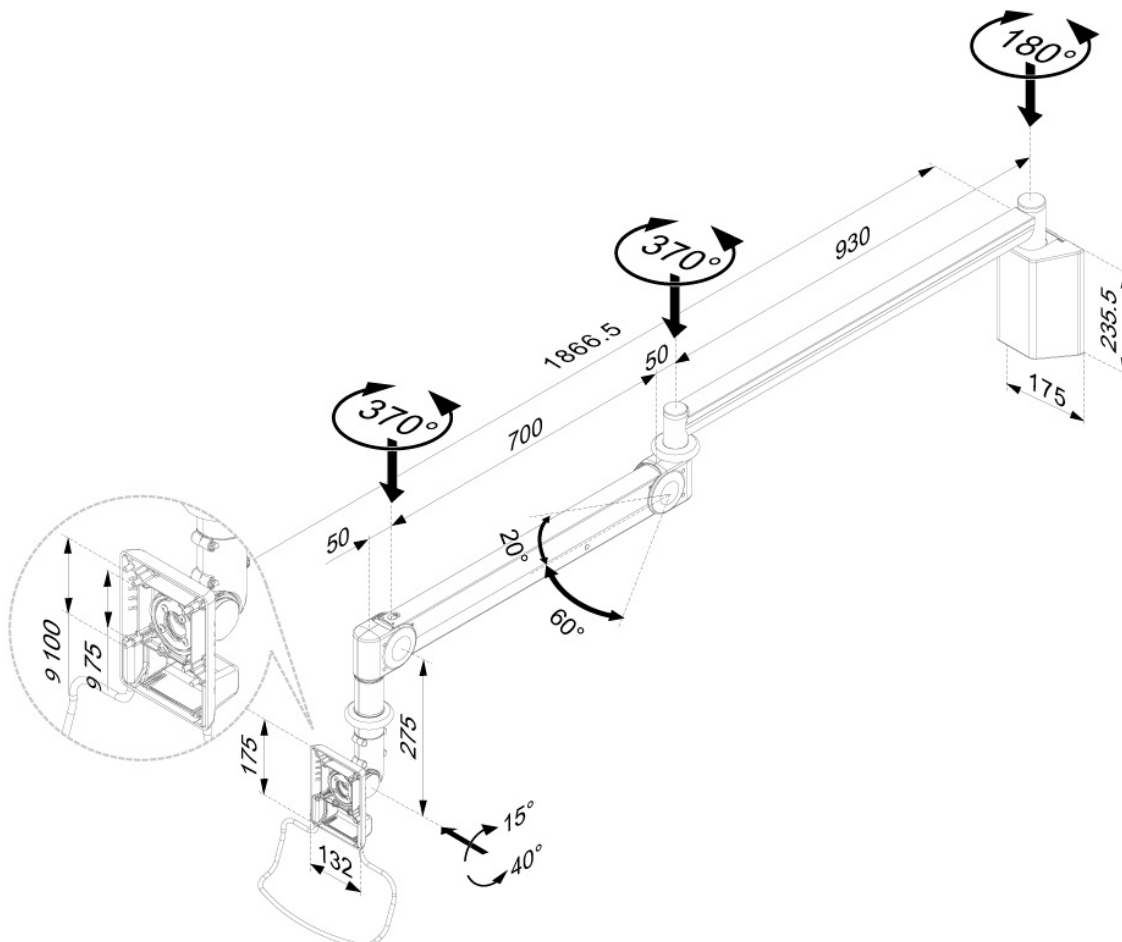

MANUEL D'INSTRUCTIONS

Avant de commencer le montage

- Veuillez consacrer un peu de temps à la lecture de ce guide d'installation, puis suivez le guide simple étape par étape pour le montage.
- Certains panneaux sont présentés différemment de la vue éclatée ci-dessous, ceci pour plus de clarté.
- Ne jetez pas l'emballage avant d'avoir vérifié toutes les pièces et l'ensemble des accessoires.
- S'il vous manque une des pièces, contactez le fournisseur où vous avez acheté.

| | |
|--|----|
| Liste de contrôle - - - - - | 02 |
| Fonctionnement du bras - - - - - | 03 |
| Pour le positionnement des produits WM - - - - - | 04 |
| Le positionnement de service du bras - - - - - | 05 |
| Assemblage des suspensions murales - - - - - | 06 |
| Introduction des pièces - - - - - | 10 |
| Enlever les couvertures de câbles - - - - - | 11 |
| Insérer les câbles dans le bras - - - - - | 13 |
| Assemblage du moniteur LCD - - - - - | 15 |
| Ajustement pour le chargement - - - - - | 17 |
| Remettre les couvercles du bras - - - - - | 18 |
| Ajustement pour le chargement - - - - - | 20 |
| Réglage de la tension du joint universel - - - - - | 21 |
| Notes de sécurité - - - - - | 22 |













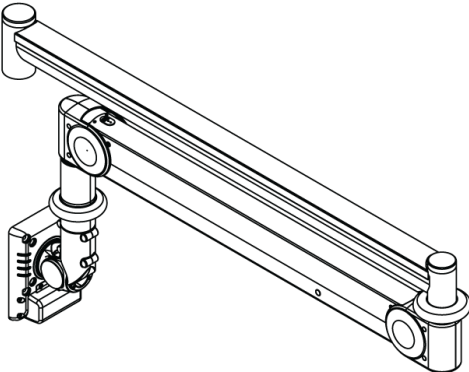
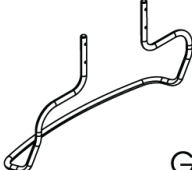

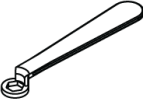
L'INSTALLATION DOIT ÊTRE AUTORISÉE PAR UN TECHNICIEN QUALIFIÉ ET DOIT RÉPONDRE AUX EXIGENCES DES RÉGLEMENTATIONS LOCALES.

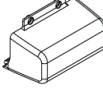

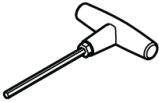

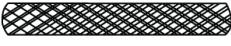
Remarque : Uniquement si nécessaire, tout le matériel de fixation peut être remplacé par l'installateur à sa propre discrétion en fonction des exigences de la composition murale ; WorkiWay ne sera pas tenu responsable si le matériel de fixation fourni par des tiers ne parvient pas à fixer suffisamment le support mural au mur.

Conformément à notre politique d'amélioration constante, nous nous réservons le droit de modifier les spécifications des produits présentés.

MANUEL D'INSTRUCTIONS

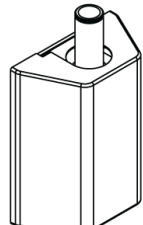
Liste de contrôle

| | | | | | |
|----|---|----------------------|----|---|-----------------------|
| 01 |  | Arm X1 | 02 |  | Grab Handle X1 |
| 03 |  | (M4X12) Screw X4 | 09 |  | Wrench X2 |
| 04 |  | (M6X30) Screw X4 | 10 |  | VESA cable cover-B X1 |
| 05 |  | (M4X25) Screw X4 | 11 |  | "T" Allen key X1 |
| 06 |  | spacer sleeve X4 | 12 |  | Cable Wrapper X1 |
| 07 |  | (2.5mm) Allen key X1 | 13 |  | Cable tie X4 |
| 08 |  | (4mm) Allen key X1 | | | |

| | | | | | |
|----|---|----|----|--|----|
| 14 |  | X1 | 15 |  | X4 |
| | | | 16 |  | X2 |
| | | | 17 |  | X1 |



MANUEL D'INSTRUCTIONS

Fonctionnement du bras

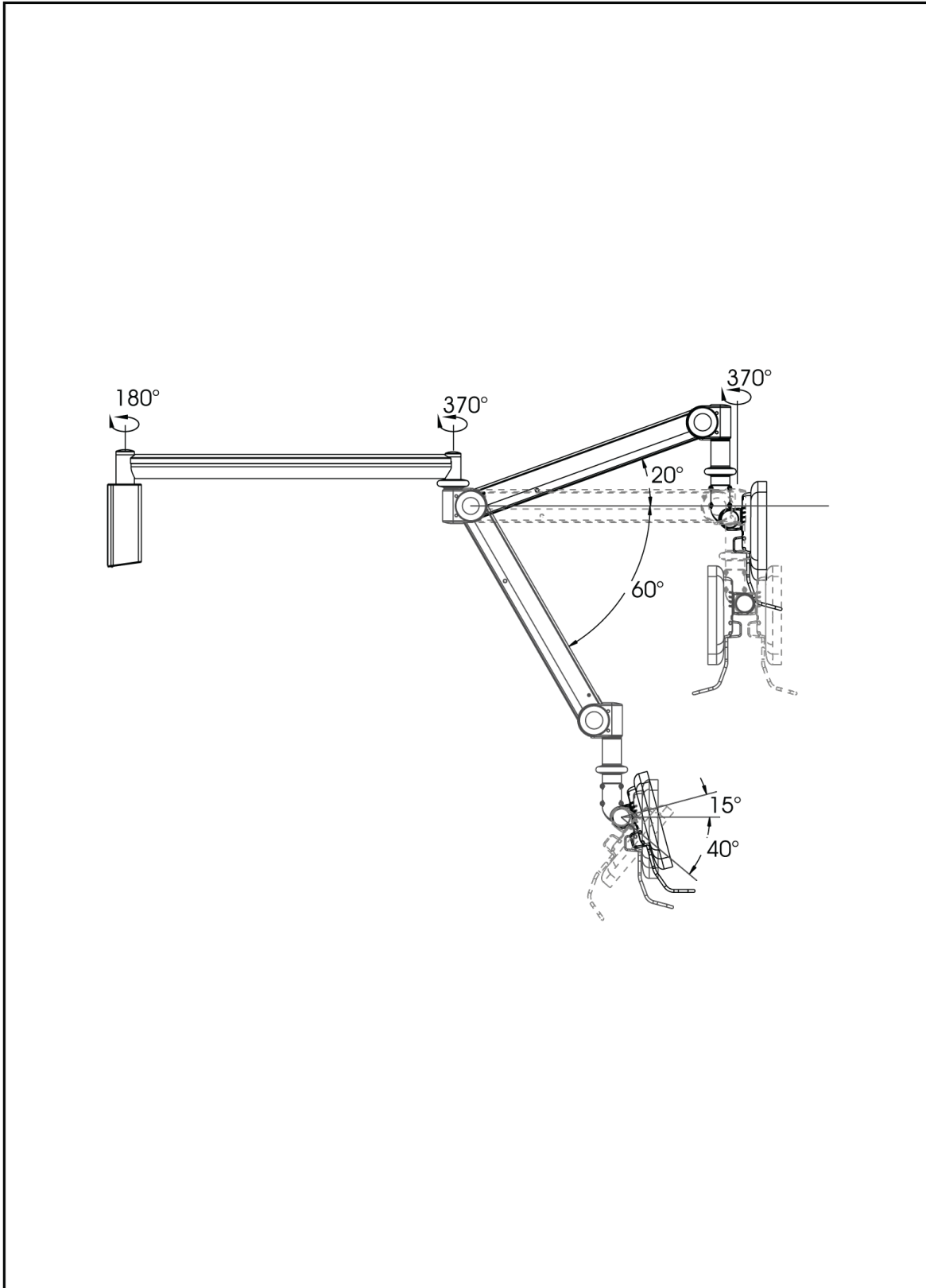

MANUEL D'INSTRUCTIONS

Par exemple pour le positionnement des produits WM.

Vue de côté

Unit:mm

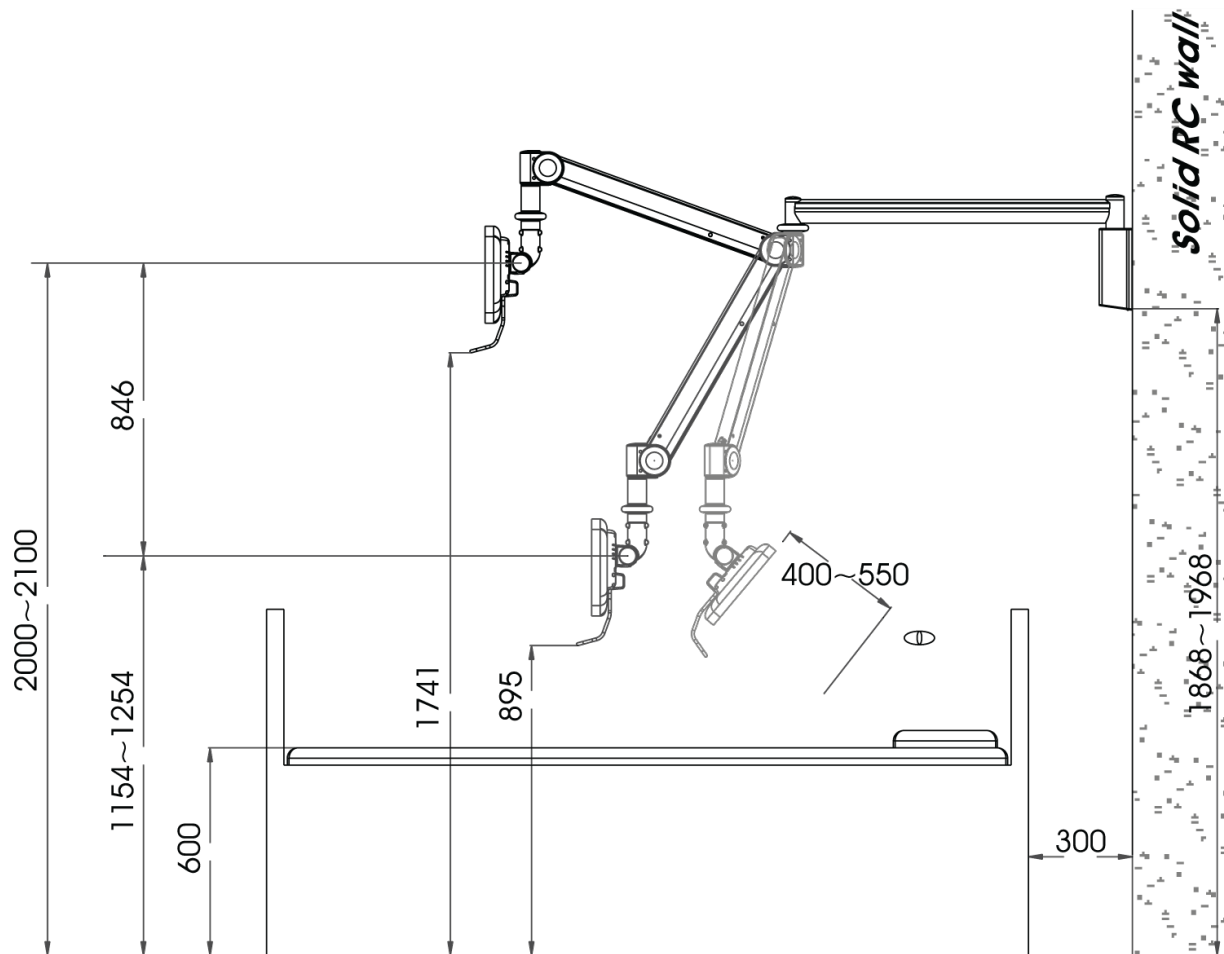

MANUEL D'INSTRUCTIONS

Assemblage de supports muraux :

Note:

* Utilisez une jauge de niveau ou un rapporteur pour faciliter l'installation du support mural.

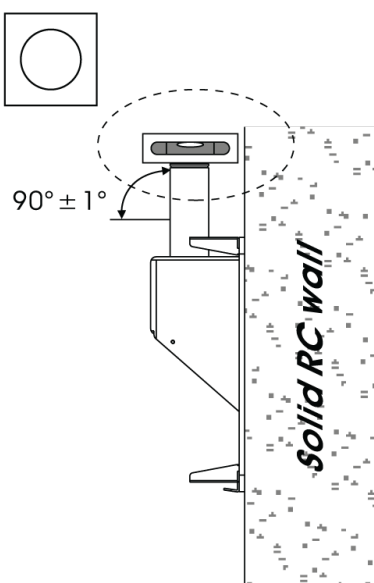
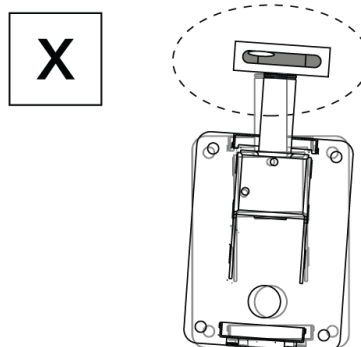
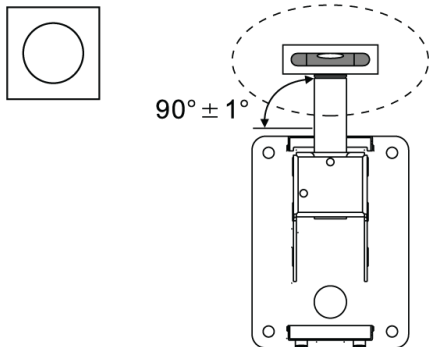
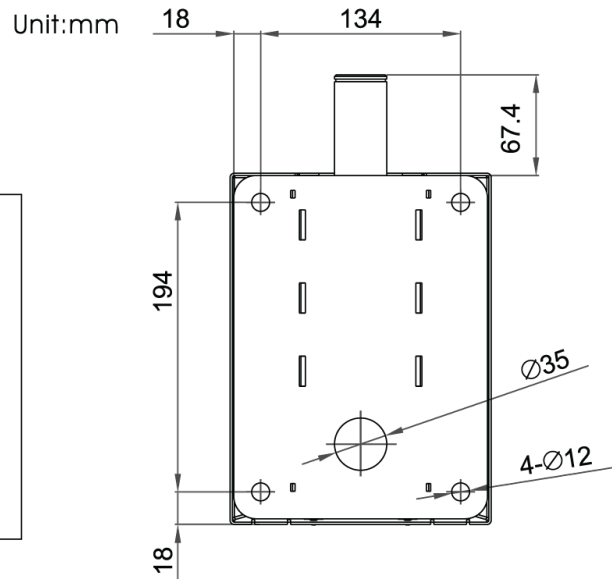
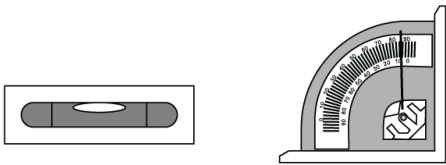

Si le boîtier mural n'est pas de niveau après avoir été fixé au mur, veuillez utiliser des rondelles pour le remplir entre le boîtier mural et le mur.

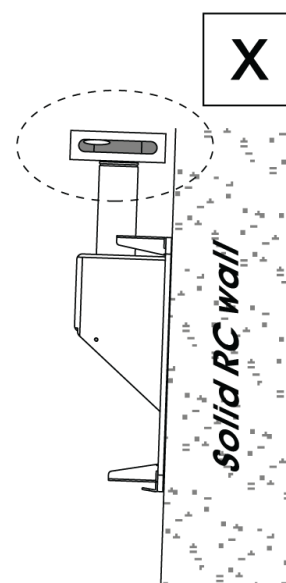
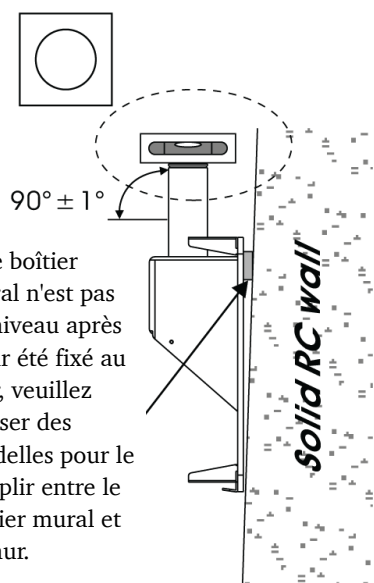

MANUEL D'INSTRUCTIONS

Assemblage de supports muraux :

1.1

1. Assurez-vous de la solidité du mur avant de procéder à l'assemblage.
2. Prenez un tournevis pour desserrer le support mural, puis retirez le couvercle du support mural. Ne jetez pas le couvercle du support mural après l'avoir enlevé !
3. Placez le support mural à l'endroit et à la hauteur exacts que vous souhaitez et faites 4 marques sur le mur.
4. Installez le support mural sur le mur avec 4 boulons d'expansion.

Taille de foret recommandée : diamètre Ø 12,7 mm / profondeur 60 +/- 20 mm

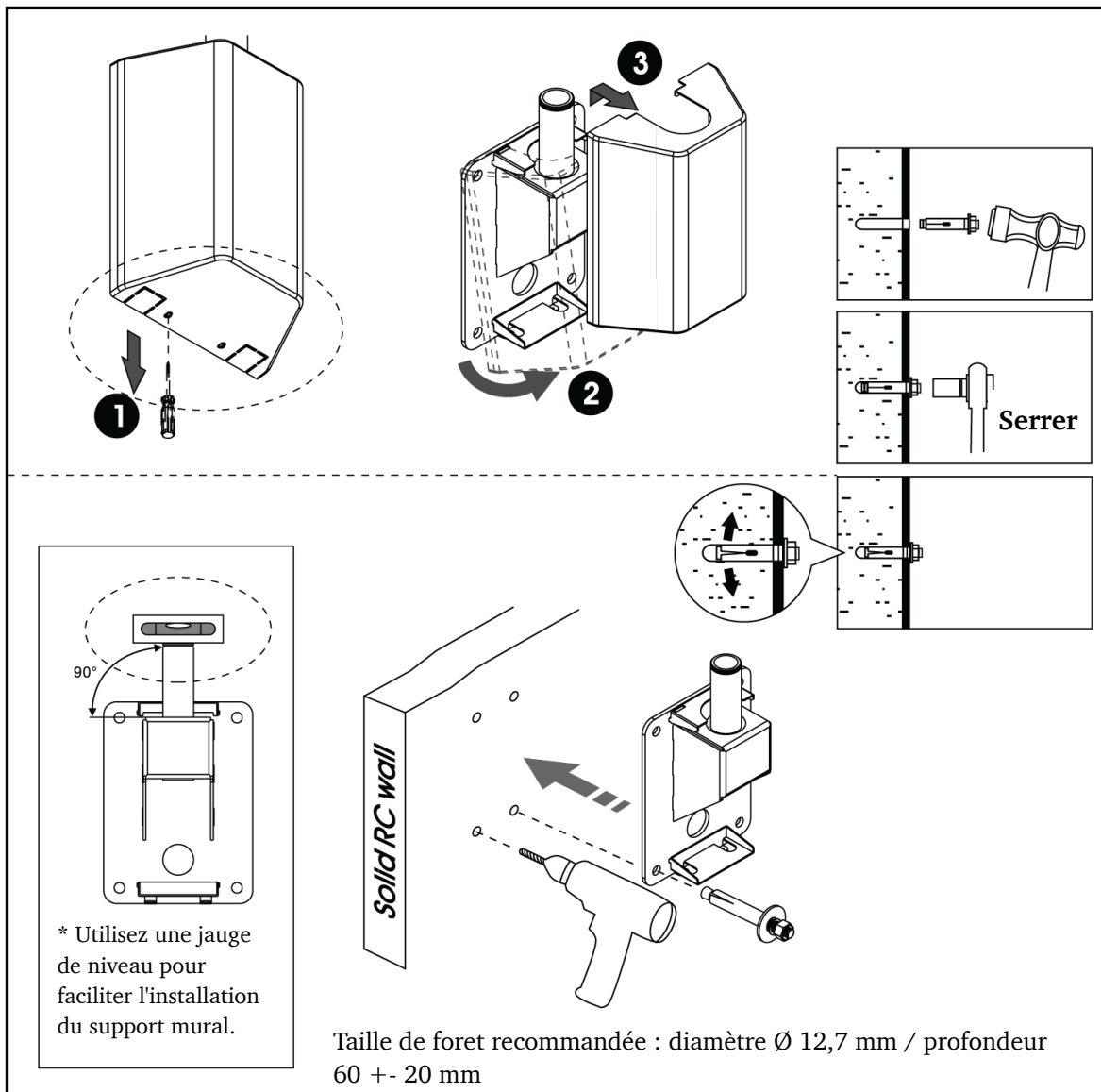



MANUEL D'INSTRUCTIONS

Ne conservez que le dessin du guide de montage

1.2

1. Placez les bagues de roulement sur la broche.
2. Placez le bras sur la broche.
3. Bien gérer les câbles, puis s'assurer que le clip C est bien inséré dans la rainure de la broche afin que la section fixe du bras ne puisse pas être retirée du support mural pendant le réglage du bras.
4. Placez le couvercle rotatif-L sur le bras.

| | | |
|----|---|----|
| 16 |  | X2 |
| 17 |  | X1 |

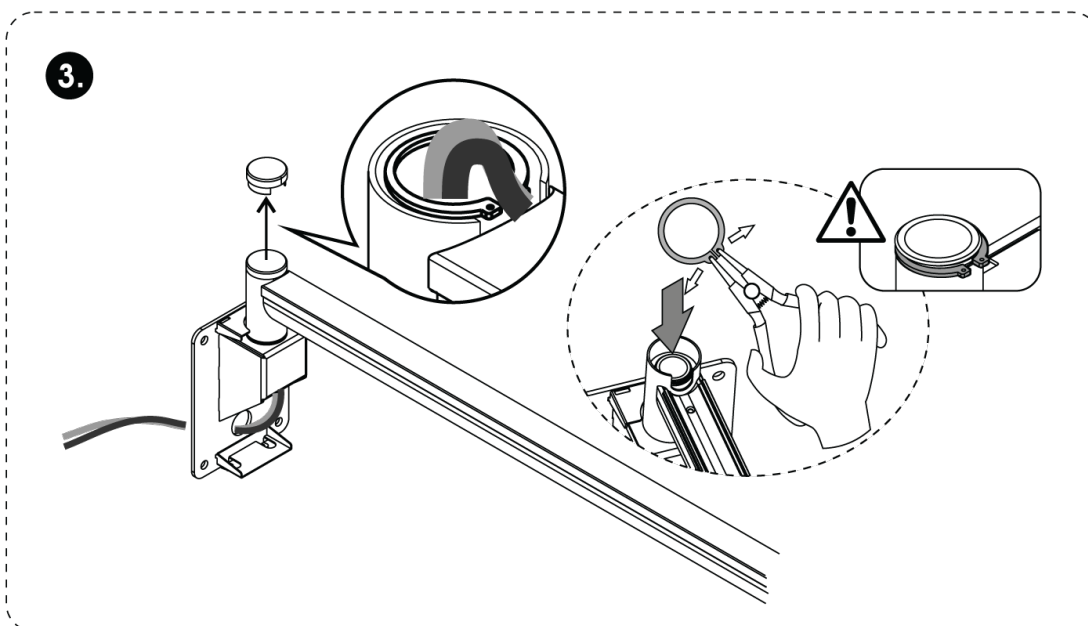
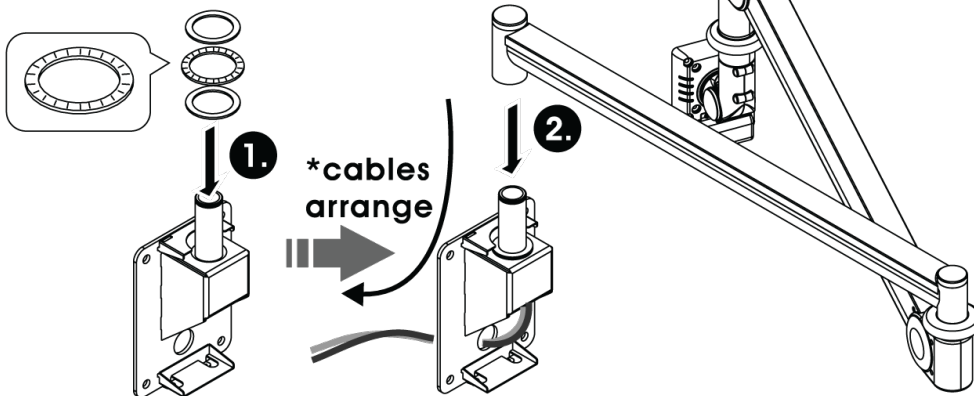

MANUEL D'INSTRUCTIONS

Note:

Note:

Veillez vous assurer que ce joint est sur un angle vertical de 90 degrés.

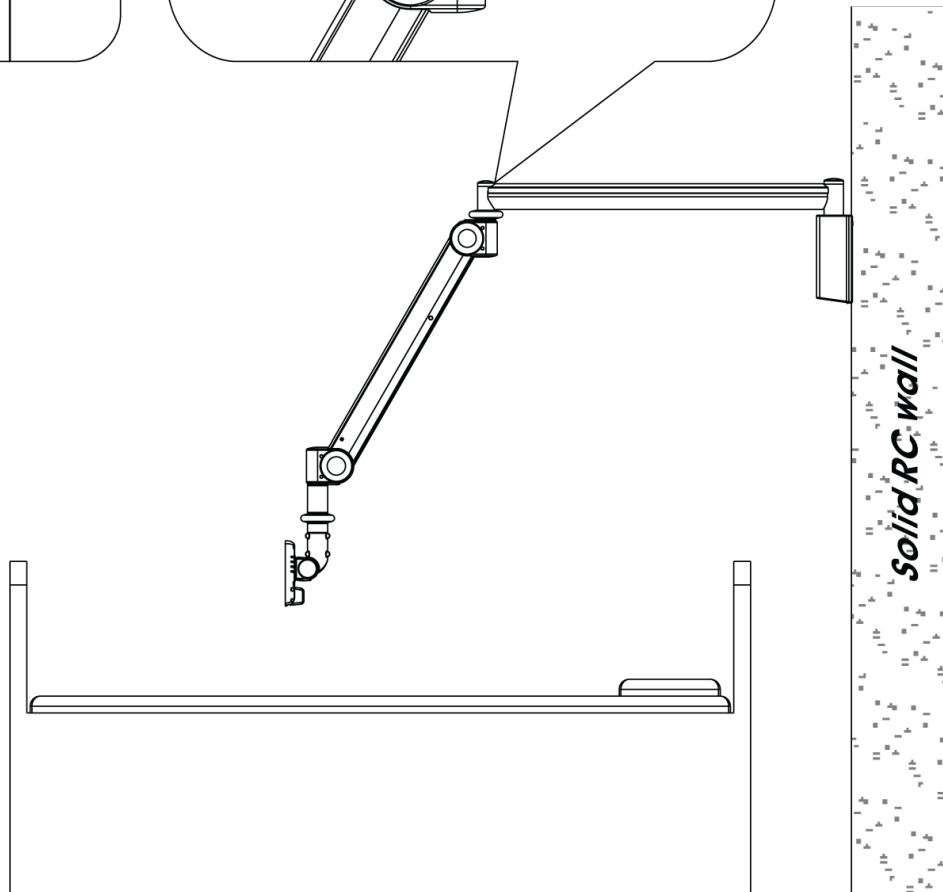
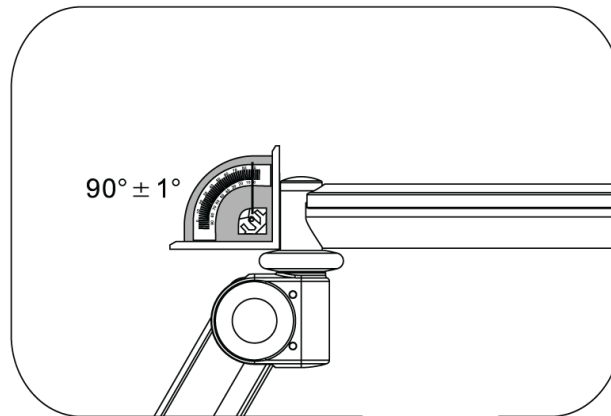
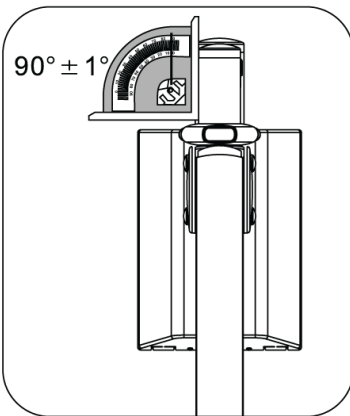

MANUEL D'INSTRUCTIONS

Assemblage des câbles

Introduction des composants

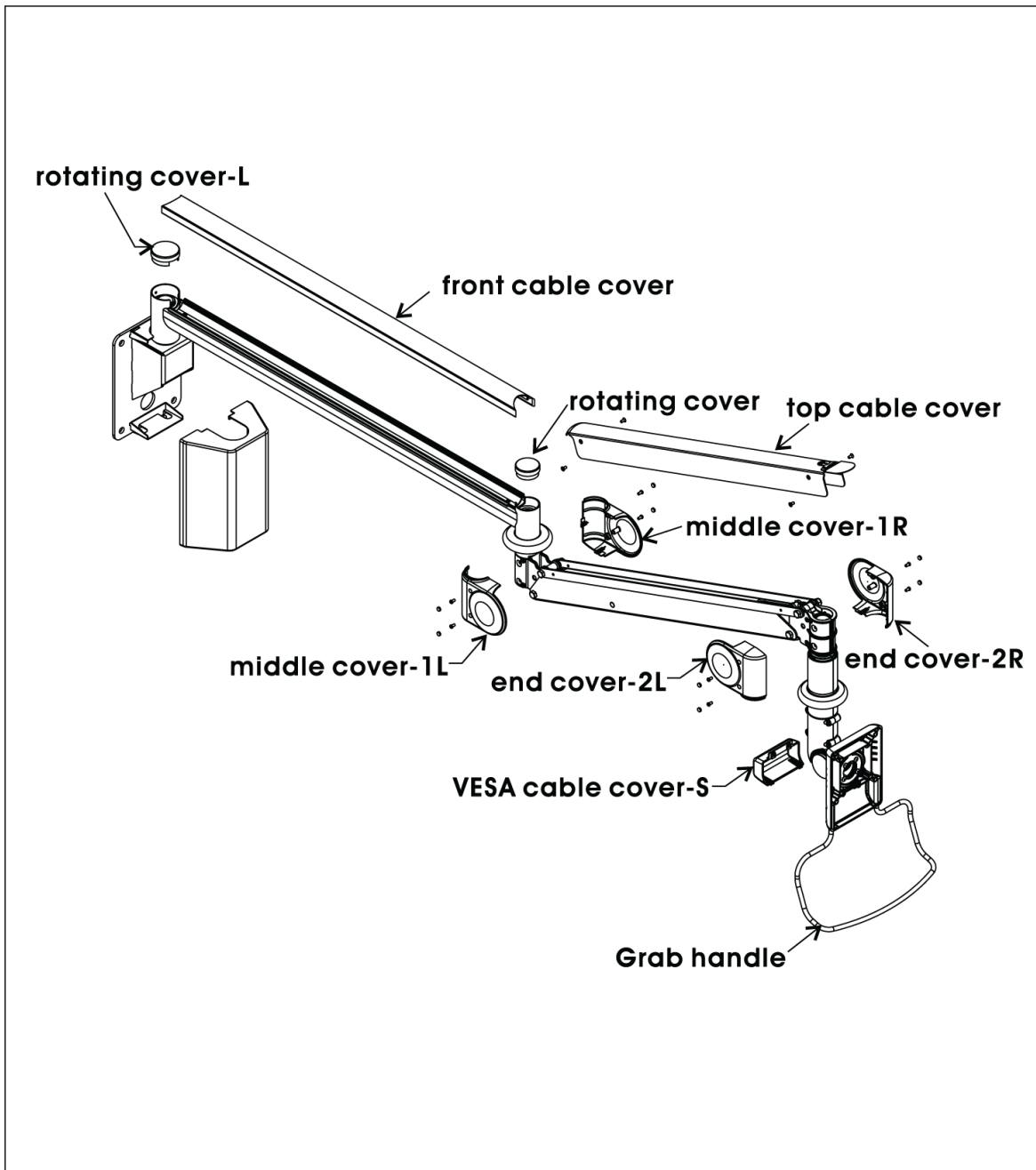

MANUEL D'INSTRUCTIONS

1.1 Retirez les couvercles des câbles :

Faites glisser le couvercle du câble hors de la fente du bras avec précaution, comme illustré.

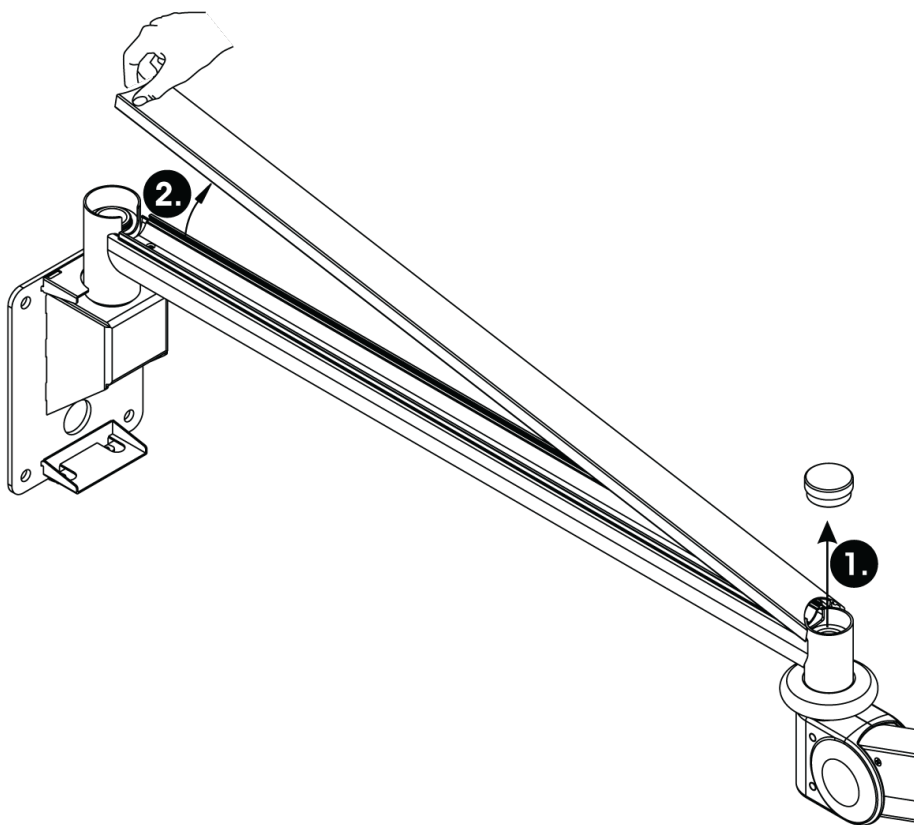

MANUEL D'INSTRUCTIONS

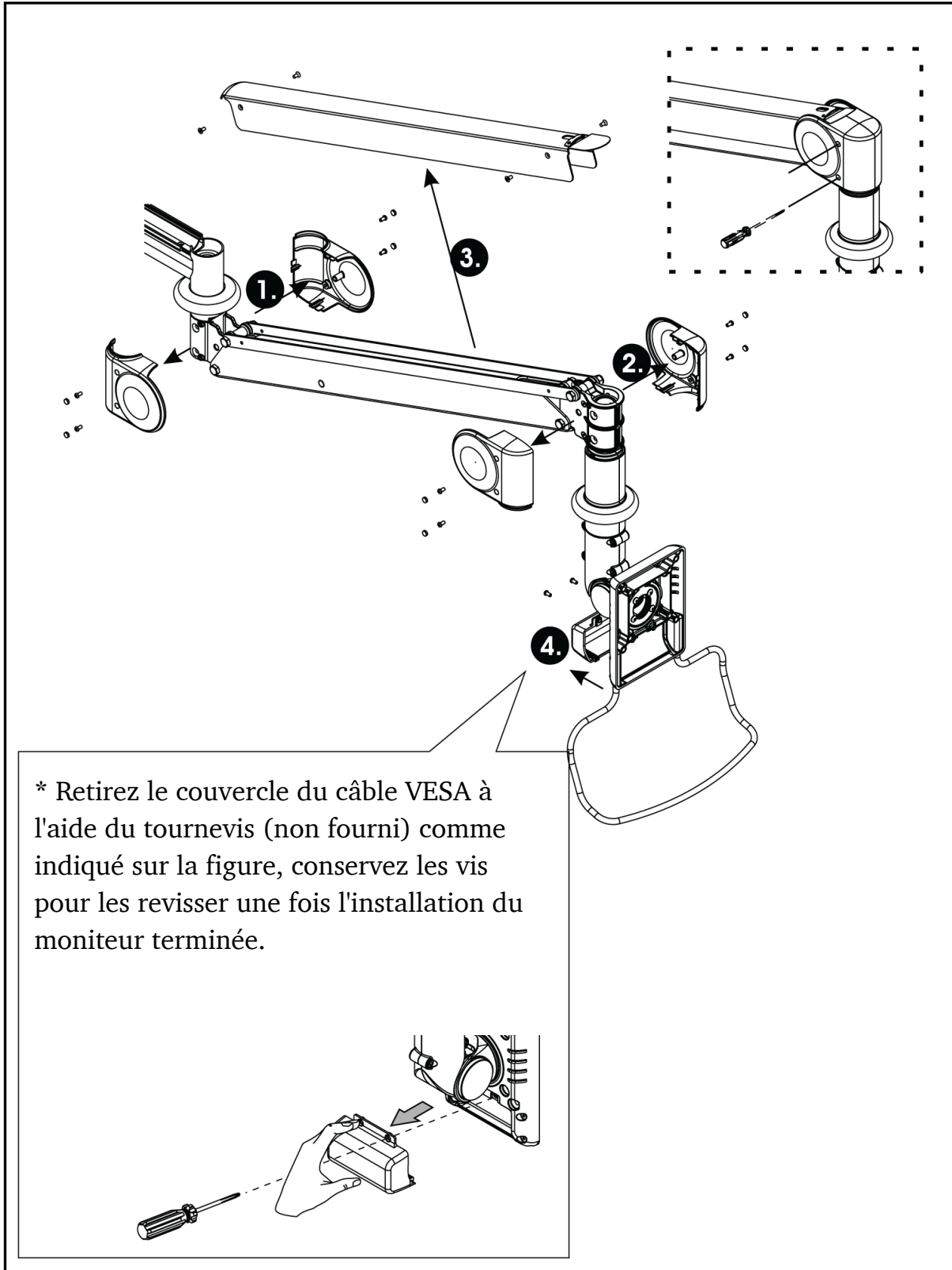

1.2 Retirer les protections des câbles



MANUEL D'INSTRUCTIONS

1.3 Insérer les câbles dans le bras

Assemblage de l'enrouleur de câble

- ⑫  Cable Wrapper X1 ⑬  Cable tie X4

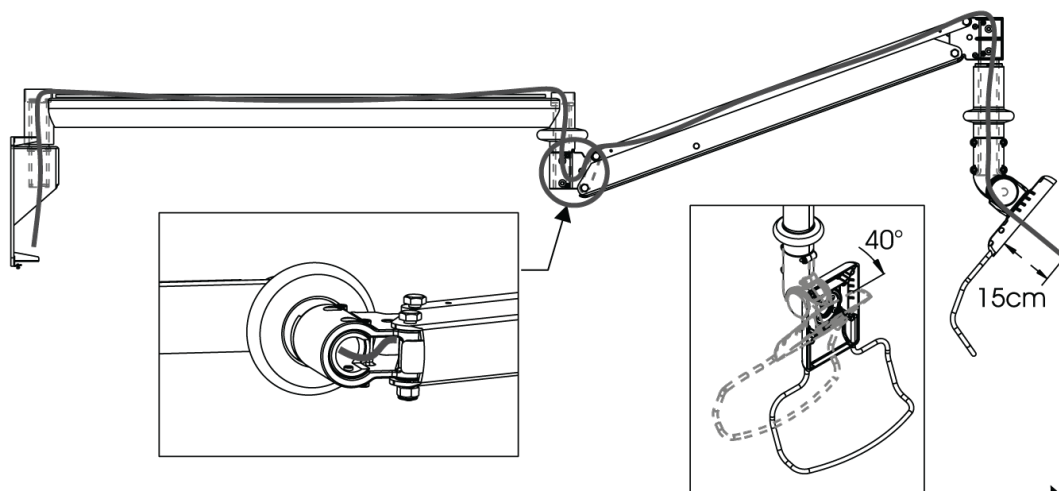
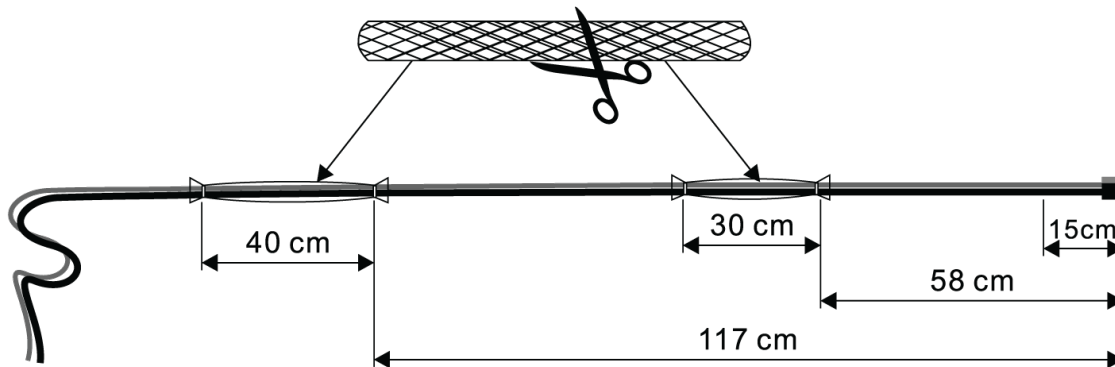

* L'adaptateur VESA doit être déplacé complètement vers le bas pour faire passer le câble.
* Pour permettre le mouvement des bras, nous vous suggérons de laisser au moins 15 cm de câble à l'adaptateur VESA.





MANUEL D'INSTRUCTIONS

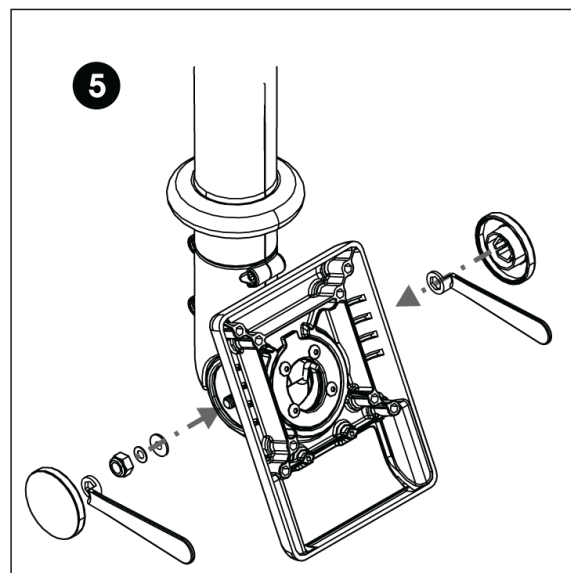
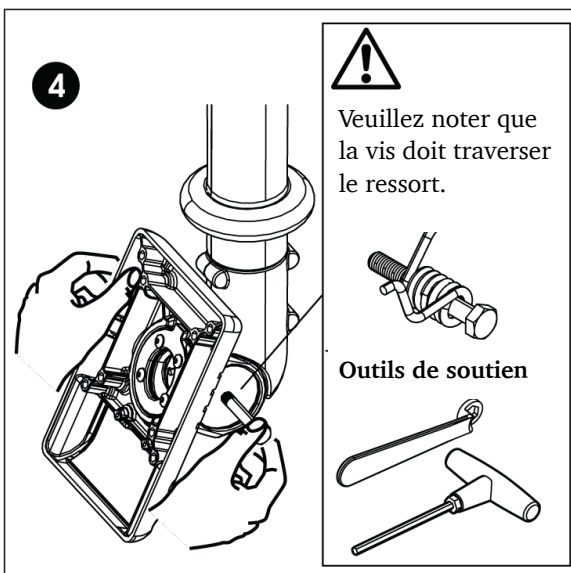
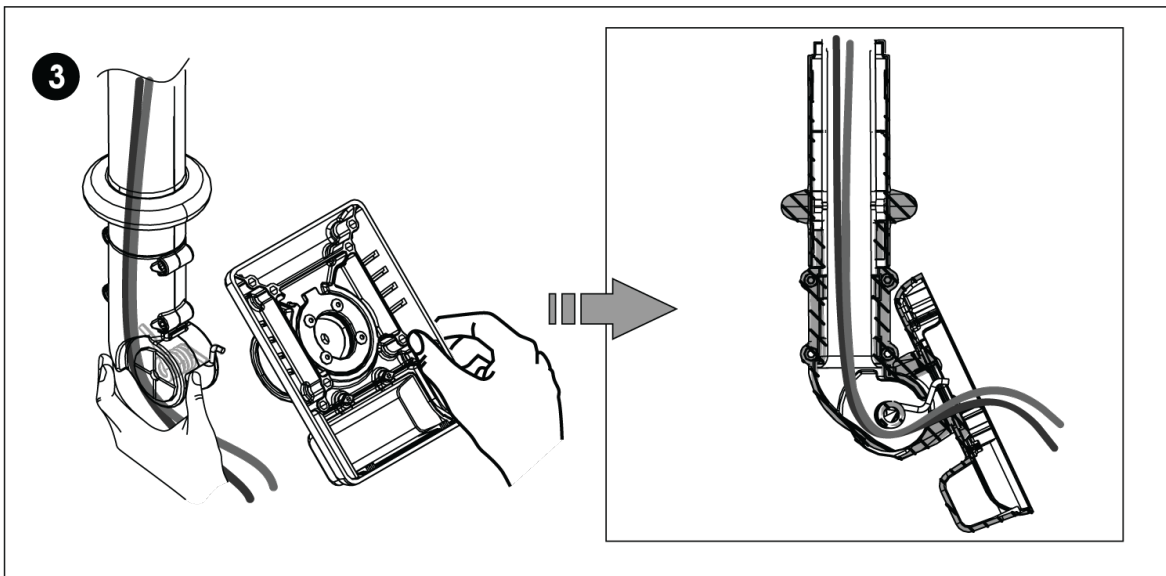
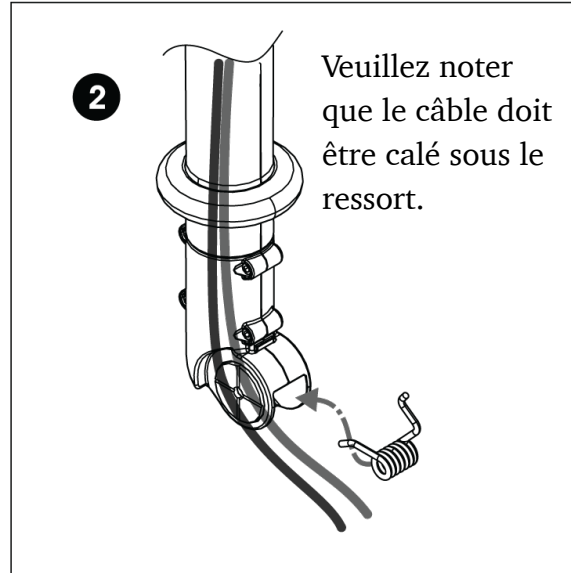
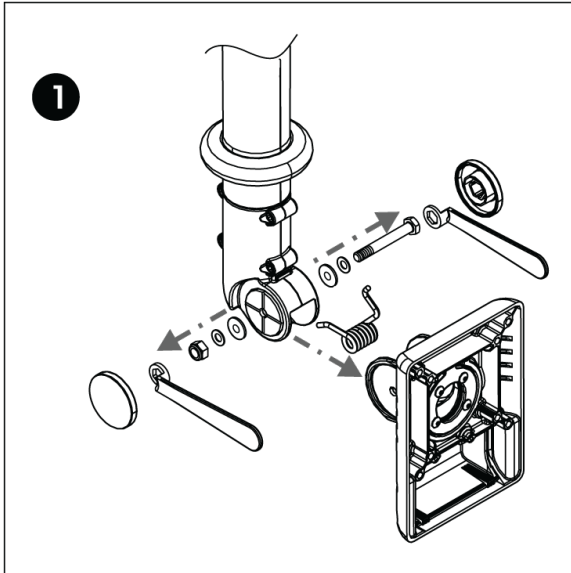

MANUEL D'INSTRUCTIONS

Assemblage du moniteur LCD

1.1

Veillez retirer le bouchon arrière à l'aide d'un tournevis (non fourni) comme indiqué sur la figure. Veillez conserver les vis afin de pouvoir les revisser une fois l'installation du moniteur terminée. Retirez ensuite le câble pour installer le moniteur.

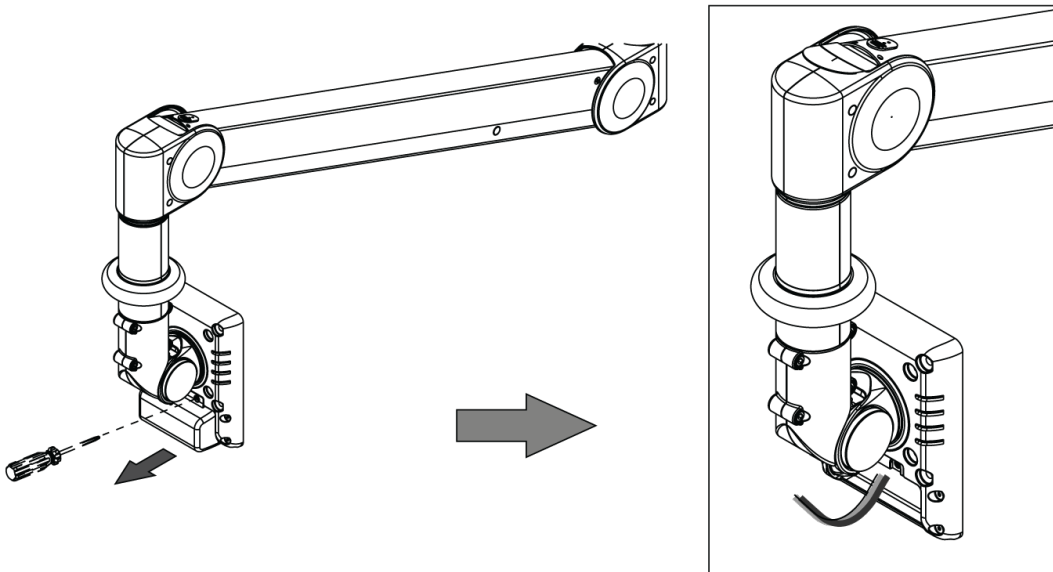

1.2

Fixez le moniteur sur le support VESA à l'aide de la clé Allen et des vis.

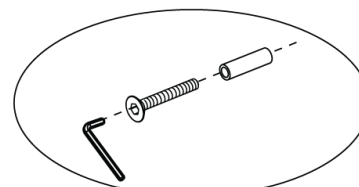
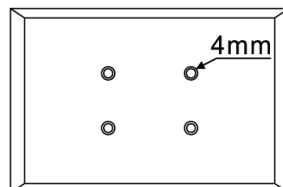
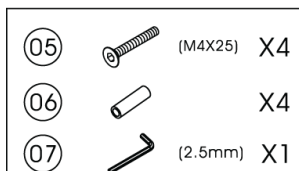
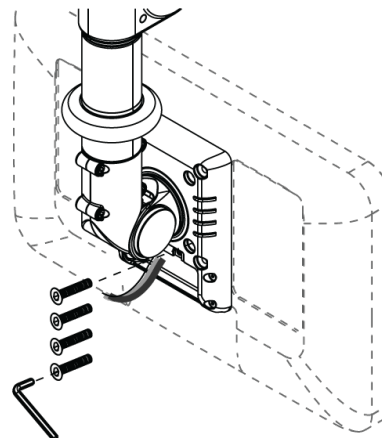
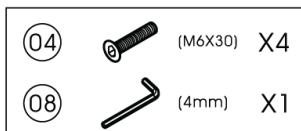

MANUEL D'INSTRUCTIONS

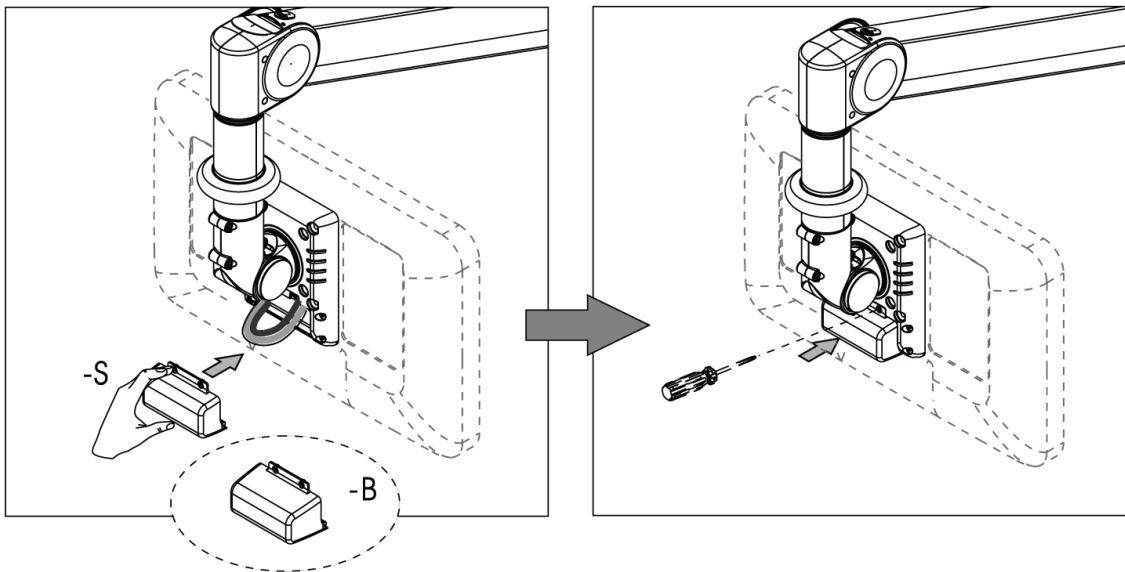

1.3 Connecter les câbles au moniteur

Connectez les câbles au moniteur, complétez le circuit, puis replacez le couvercle du câble VESA-B ou le couvercle du câble VESA-S.



Fixation de la poignée de maintien

- * Insérez la poignée dans les 2 trous situés au bas de l'interface VESA.
- * Fixez ensuite la poignée de maintien avec 4 vis à l'aide d'une clé Allen de 2,5 mm à travers les 4 trous de la partie inférieure de l'interface VESA.

| | | |
|----|---|----|
| 03 |  | X4 |
| | (M4X12) | |
| 07 |  | X1 |
| | (2.5mm) | |

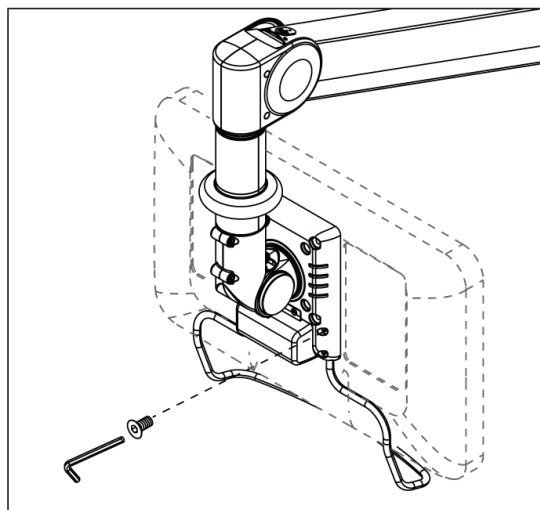

MANUEL D'INSTRUCTIONS

Ajustement pour le chargement

Attention à l'ajustement de la capacité de poids :

1. Assurez-vous d'avoir vérifié le panneau de poids que vous souhaitez monter.
2. Soutenez le bras tout au long du montage

Réglage

Utilisez la clé Allen fournie pour régler la capacité de poids.

Tournez la clé Allen dans le sens des aiguilles d'une montre pour augmenter le poids ; dans le sens inverse des aiguilles d'une montre pour diminuer le poids

Chargement

WM444.100 : 1-6 Kg / WM444.101 : 6-12 Kg

* Les capacités de charge des produits sont basées sur le centre de gravité du moniteur situé à moins de 3 cm de l'extrémité de l'interface VESA.

* La capacité de charge peut être réduite si la taille du moniteur est supérieure à 26" ou si la profondeur est supérieure à 5,5 cm.

* Toutes les spécifications des produits sont sujettes à modification sans préavis.

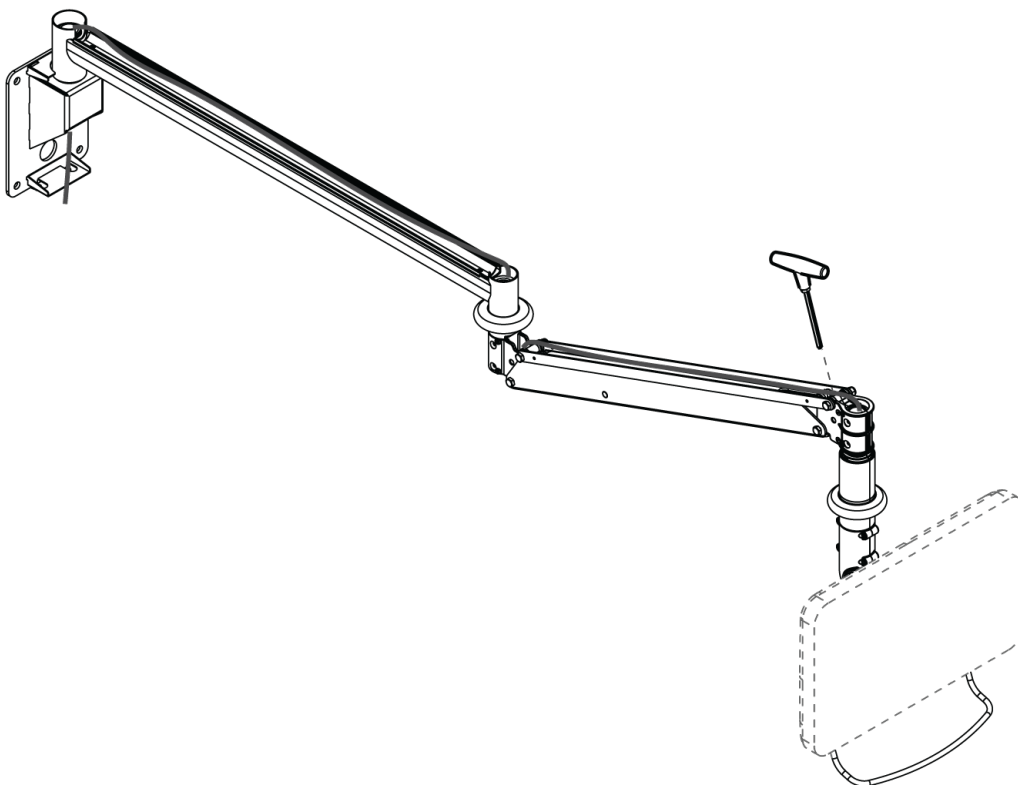

MANUEL D'INSTRUCTIONS

Remplacer les couvercles des bras

1.1

Suivez l'ordre ci-dessous pour assembler les couvercles.
Remplacez les couvercles de réglage comme indiqué.

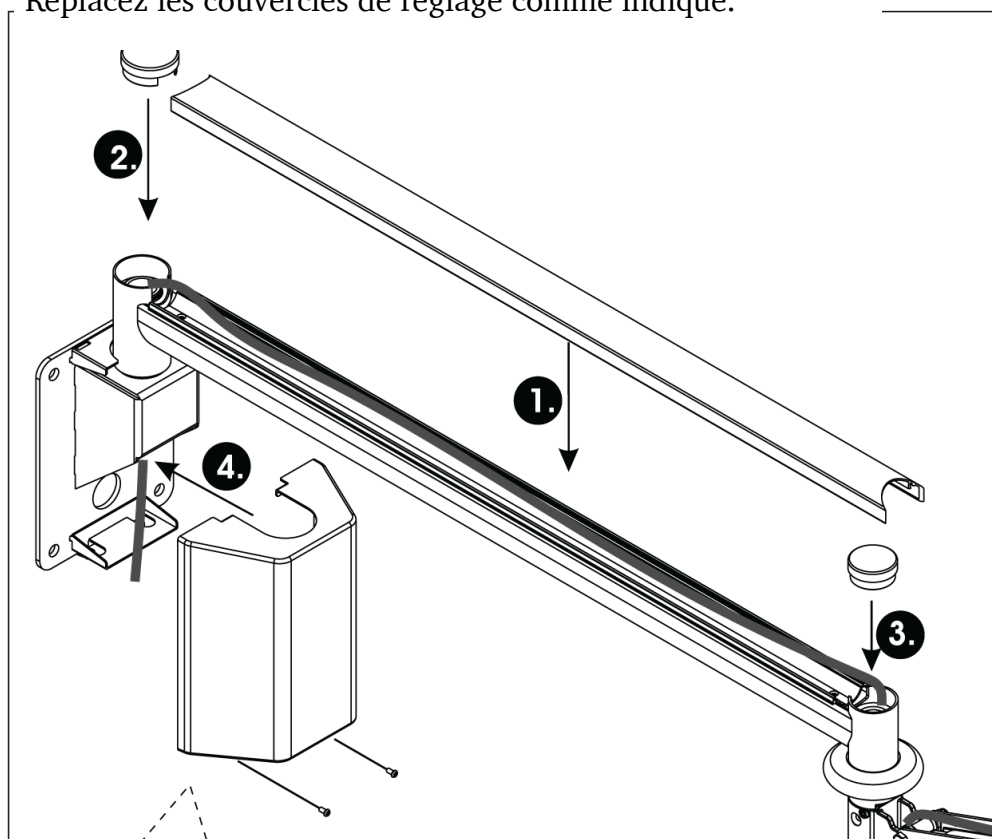

4.

Coupez l'écaïlle sur le fond du couvercle à l'aide de la pince coupante (non fournie) afin de faire une brèche pour le passage des câbles (si nécessaire).

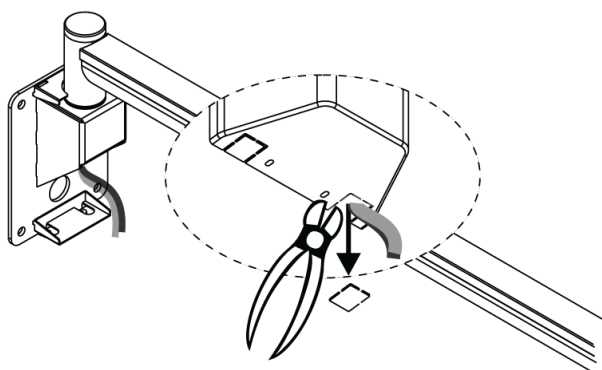

Fixez le couvercle sur le support mural et vissez le couvercle.

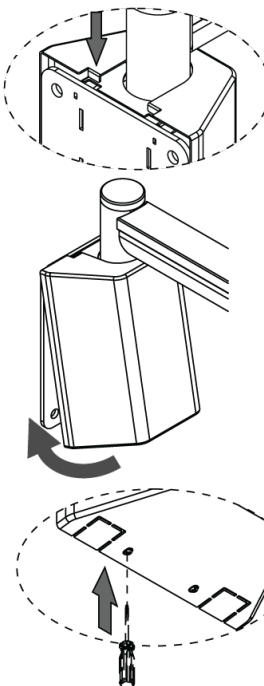



MANUEL D'INSTRUCTIONS

Remplacer les couvercles des bras



1.2 Suivez l'ordre ci-dessous pour assembler les couvercles. Remplacez les couvercles de réglage comme indiqué.

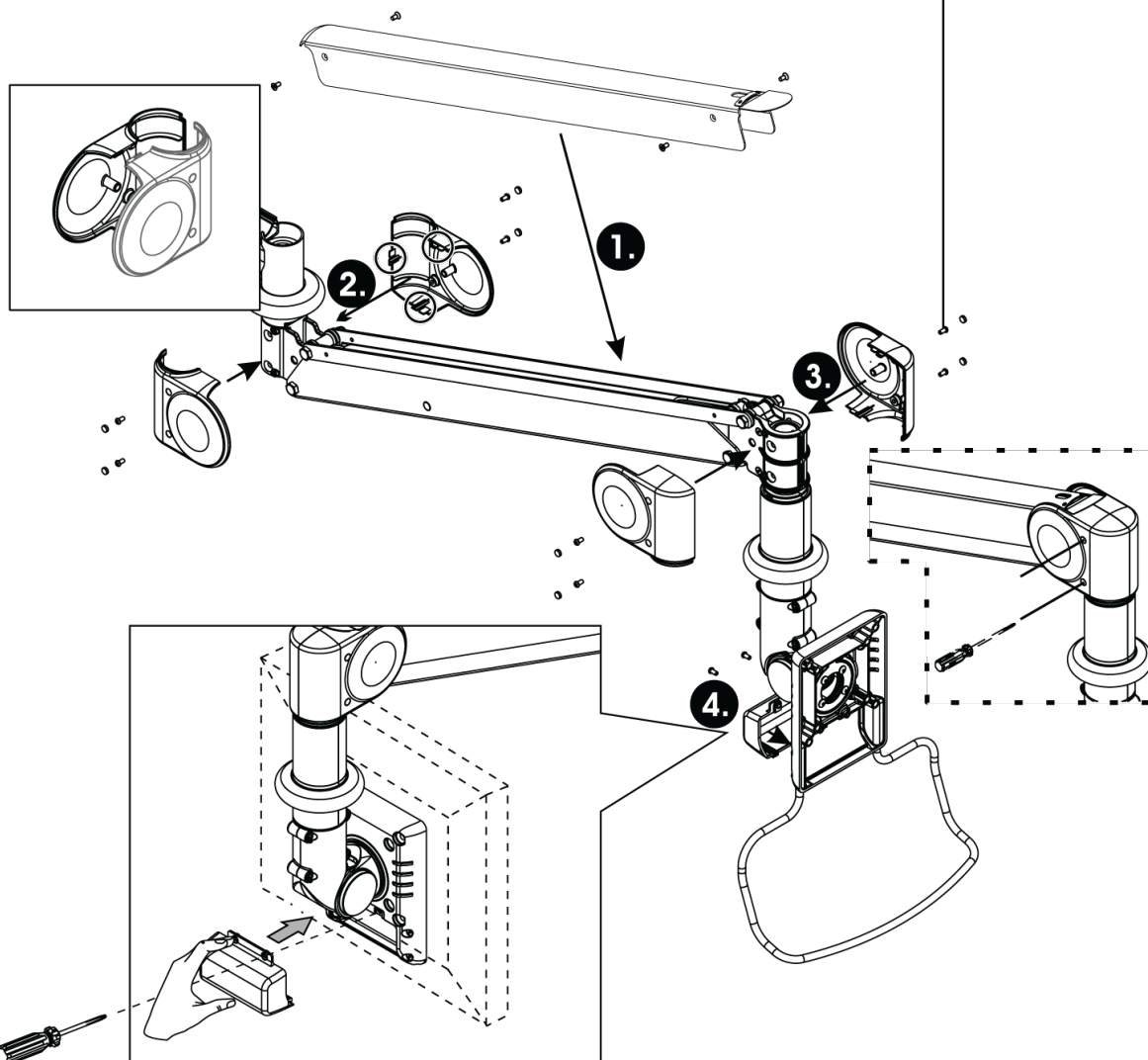
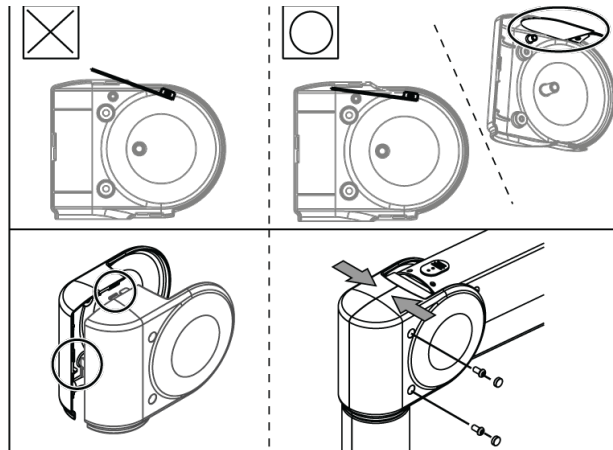

MANUEL D'INSTRUCTIONS

Ajustement pour le chargement

Attention à l'ajustement de la capacité de poids :

1. Assurez-vous d'avoir vérifié le panneau de poids que vous souhaitez monter.
2. Soutenez le bras tout au long du montage

Réglage

Utilisez la clé Allen fournie pour régler la capacité de poids.

Tournez la clé Allen dans le sens des aiguilles d'une montre pour augmenter le poids ; dans le sens inverse des aiguilles d'une montre pour diminuer le poids

Chargement

WM444.100 : 1-6 Kg / WM444.101 : 6-12 Kg

* Les capacités de charge des produits sont basées sur le centre de gravité du moniteur situé à moins de 3 cm de l'extrémité de l'interface VESA.

* La capacité de charge peut être réduite si la taille du moniteur est supérieure à 26" ou si la profondeur est supérieure à 5,5 cm.

* Toutes les spécifications des produits sont sujettes à modification sans préavis.

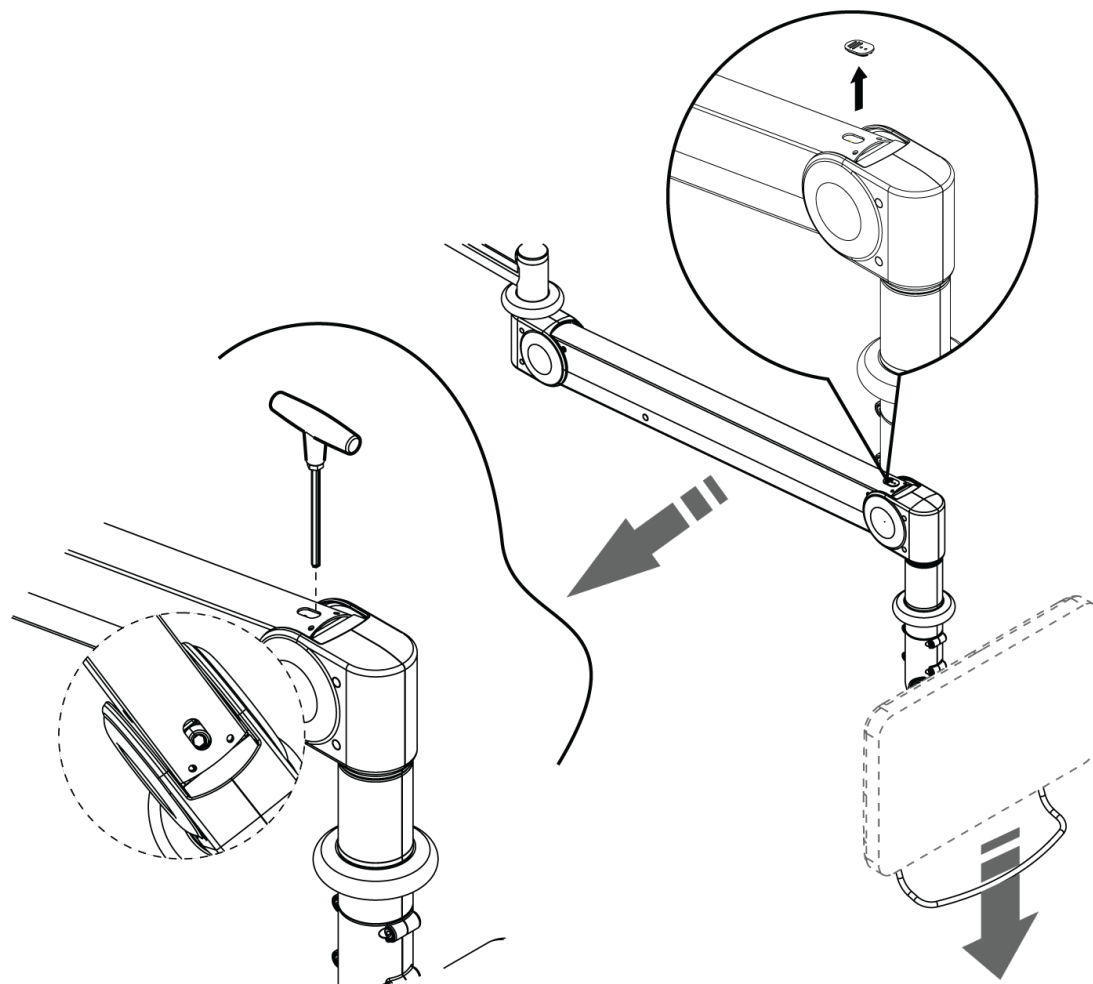

MANUEL D'INSTRUCTIONS

Réglage de la tension du joint universel

Lorsque vous assemblez le bras avec des moniteurs de poids différents, vous pouvez constater que la tension du joint universel doit être ajustée pour faciliter le mouvement ou pour maintenir la position désirée du moniteur. Si c'est le cas, ajustez comme suit :

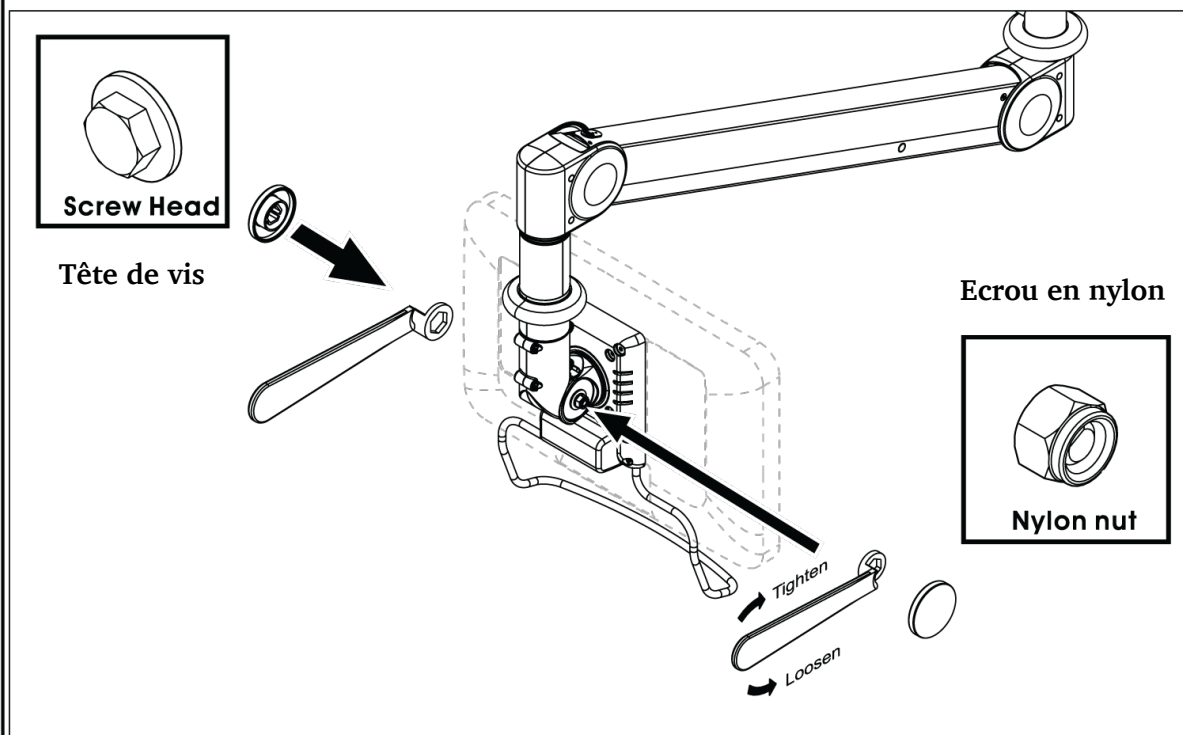

- Retirez le couvercle en plastique du joint universel.
- Trouvez l'écrou en nylon (pas la tête de vis) et utilisez la clé fournie pour régler la tension. Fixez la tête de vis à l'aide de la clé en même temps que le réglage.
- Utilisez une main pour soutenir le moniteur et régler la tension du joint universel.
 - * **Sens horaire** : plus de tension
 - * **Dans le sens contraire des aiguilles d'une montre** : moins de tension.
- Lorsque la tension souhaitée est atteinte, remplacez le couvercle en plastique.

Attention :

- * Soutenez le moniteur pendant la procédure de réglage.
- * Ne réglez que l'écrou en nylon (pas la tête de la vis).
- * Ne pas démonter le joint universel.



MANUEL D'INSTRUCTIONS

Notes de sécurité

Une fois assemblé, **NE PAS** le désassembler. Assurez-vous que les vis de montage sont adaptées à la surface verticale et suffisantes pour supporter le poids du bras et du moniteur. Soutenez le moniteur et le bras tout au long de l'assemblage et du montage. Gardez les petites pièces hors de portée des enfants.



Assurez-vous que la surface verticale est suffisante pour supporter le poids du bras et du moniteur.

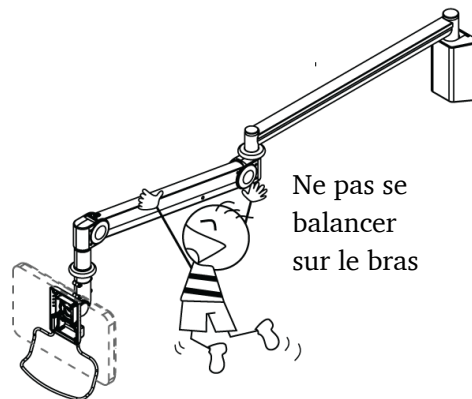
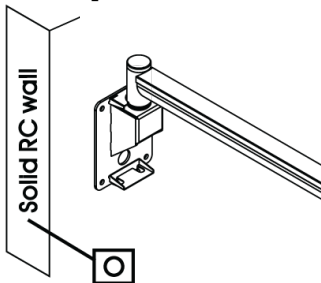

A n'utiliser qu'avec des moniteurs LCD/TFT conformes VESA 75 et 100 mm.

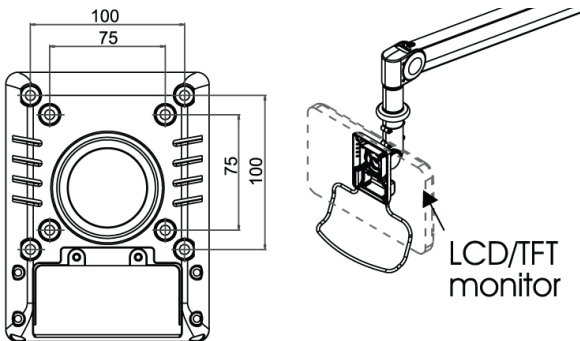

Ne tenez pas le bras comme support pour vous lever.

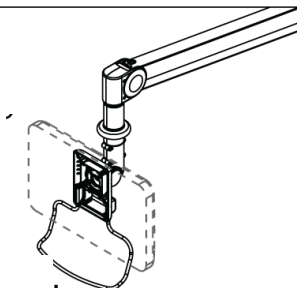
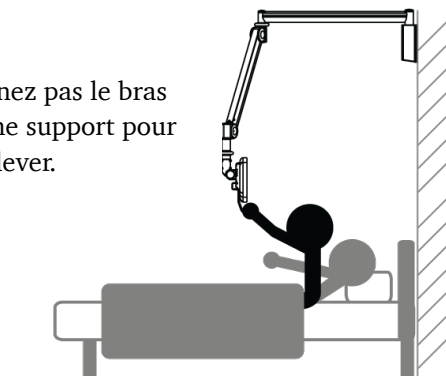

Les moniteurs à monter ne doivent pas peser plus qu'entre :

(WM444.100: 1-6 Kg / WM444.101: 6-12 Kg



Ne pas accrocher d'objets inutiles sur le bras

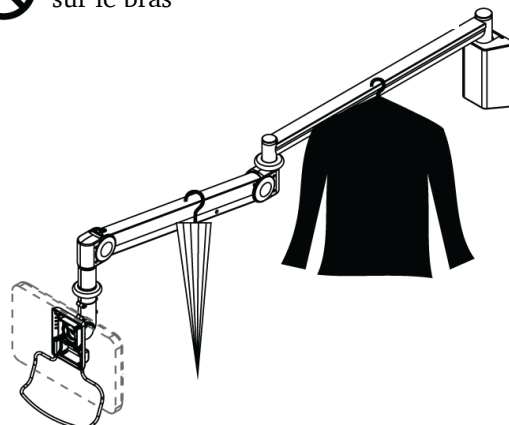

MANUEL D'INSTRUCTIONS

Recommandations de nettoyage

1. Veuillez utiliser des produits non abrasifs ou dilués pour nettoyer les composants en plastique, tels que l'eau savonneuse et l'alcool dilué.
2. S'il y a des taches de stylo ou de fabricant sur la surface du bras, il est conseillé de nettoyer avec un chiffon doux imbibé d'alcool isopropylique à 91 %.
3. S'il y a des taches d'iode sur la surface du bras, un chiffon doux avec les produits de nettoyage ci-dessus est suggéré pour le nettoyage.

! Les produits chimiques suivants sont strictement interdits pour le nettoyage du bras : Nettoyants abrasifs, acétone, essence minérale, diluant pour peinture ou tout autre produit chimique agressif ou toxique.



MANUEL D'INSTRUCTIONS

EN Caution

1. To ensure safety, please read this manual carefully before installation and follow the instructions. Store this manual in a secure place for future reference.
2. The manufacturer shall not be legally responsible for any equipment damage or personal injury caused by incorrect installation or operation other than that covered in this manual.
3. The mount is designed for easy installation and removal. The manufacturer shall not be liable for damage to equipment or personnel injuries arising out of human factors or acts of God, such as earthquake or typhoon.
4. It is recommended that the Wall mount bracket be installed by qualified personnel only
5. At least two persons are needed to install or remove the product to avoid hazard of falling objects.
6. Please carefully inspect the area where the wall mount is to be installed:
 - Avoid places that are subject to high temperatures, humidity or contact with water.
 - Do not install the product near air conditioning vents or areas with excess dust and fumes.
 - Only install on vertical walls and avoid slanted surfaces.
 - Do not install in places subject to any shock or vibration.
 - Do not install in places subject to direct exposure to bright light, as it may cause eye fatigue when viewing the display panel.
7. Maintain sufficient space around the display to ensure adequate ventilation.
8. To ensure safe installation, first check the structure of the wall and select a secure mounting location.
9. The wall should be strong enough to sustain a weight of at least four times of the display and Wall mount bracket combined. The mounting location must be able to withstand earthquake or other strong shock.
10. Do not modify any accessories or use broken parts. Contact your dealer with any questions.
11. Tighten all screws (do not exert excessive force to avoid breaking the screw or damaging its thread).
12. Drill holes and bolts will be left in the wall once the display and Wall mount bracket are removed. Stains may occur after extended use.
13. Since the manufacturer has no way to control the wall type and installation of wall mount, the warranty of the product shall only cover the body of the wall mount. The warranty period of the product is 5 years.
14. Please consult the English language manual for any dispute on conditions.

FR Attention

1. Afin d'assurer votre sécurité, nous vous prions de bien lire le manuel avant l'installation et de suivre attentivement les instructions qui y sont incluses. Conservez ce manuel dans un endroit sûr comme référence.
2. Le fabricant ne sera tenu légalement responsable d'aucun dommage à l'équipement ou de blessure corporelle causés par une mauvaise installation ou utilisation de l'équipement autre que celle décrite au sein du présent manuel.
3. Le support de fixation murale est conçu de façon à faciliter l'installation et le déplacement. Le fabricant ne sera tenu responsable d'aucun dommage à l'équipement ou de blessure corporelle découlant d'erreur humaine ou de cas de force majeure, tels un tremblement de terre ou un typhon.
4. Il est recommandé de ne permettre qu'au personnel qualifié d'installer le support de fixation murale.
5. L'installation ou le déplacement du produit doit être accompli par un minimum de deux personnes afin d'éviter les dangers potentiels causés par une chute.
6. Nous vous prions d'inspecter soigneusement l'emplacement où le support de fixation murale sera installé:
 - N'installez pas le produit près de bouches d'air climatisé ou dans des endroits avec beaucoup de poussière ou de vapeurs toxiques.
 - N'installez pas le produit près de bouches d'air climatisé ou dans des endroits avec beaucoup de poussière ou de vapeurs toxiques.
 - N'installez que sur des murs verticaux et évitez les surfaces inclinées.
 - N'installez pas dans des endroits avec des chocs ou des vibrations.
 - N'installez pas dans des endroits exposés à des lumières fortes, cela pourrait causer la fatigue visuelle lors de l'observation du panneau d'affichage.
7. Laissez un espace suffisant autour de l'écran pour une ventilation adéquate.
8. Afin d'assurer la sécurité et la prévention des accidents, il est impératif de vérifier la structure du mur et de choisir un endroit solide avant de l'installer.
9. Le mur devrait être assez suffisamment fort pour soutenir un poids quatre fois supérieur à celui du poids combiné de l'écran et du support de fixation murale ensemble. L'emplacement du montage doit pouvoir survivre à un tremblement de terre ou autre choc intense.
10. No modifique ningún accesorio ni utilice componentes deteriorados. Póngase en contacto con su distribuidor si tiene alguna duda.
11. Resserrez toutes les vis (n'utilisez pas de force excessive pour éviter d'abîmer les vis ou le filetage).
12. Les trous de perçage et les écrous resteront dans le mur lorsque vous déplacez l'écran et le support de fixation murale. Des taches peuvent apparaître après une longue utilisation.
13. Puisque le fabricant ne peut en aucun cas contrôler le type de mur et la qualité de l'installation du support de fixation murale, la garantie du produit ne couvre que le support de fixation murale. La durée de la garantie du

DE Vorsicht

1. Lesen Sie bitte vor der Installation das Handbuch sorgfältig durch und befolgen alle Anweisungen, um die Sicherheit zu gewährleisten. Heben Sie das Handbuch auf, damit Sie später darin nachlesen können.
2. Der Hersteller haftet für keine Geräte- oder Personenschäden, die durch unsachgemäße Installation oder Bedienung, die nicht in diesem Handbuch beschrieben ist, entstanden sind.
3. Die Wandmontage ist für eine einfache Installation und Demontage ausgelegt. Der Hersteller haftet nicht für Geräte- oder Personenschäden, die durch menschliche Faktoren oder höhere Gewalt wie z.B. Erdbeben oder Orkan entstanden sind.
4. Wir empfehlen Ihnen die Wandhalterung nur von einem qualifizierten Techniker installieren zu lassen.
5. Die Installation oder Demontage des Produkts muss von mindestens zwei Personen ausgeführt werden, um die Gefahr, dass Gegenstände herunterfallen, zu vermeiden.
6. Bitte überprüfen Sie sorgfältig die Stelle, wo das Wandmontageset installiert wird:
 - Vermeiden Sie Stellen mit hohen Temperaturen oder Feuchtigkeit bzw. Stellen, die mit Wasser in Kontakt kommen können.
 - Installieren Sie das Produkt nicht in der Nähe von Klimaanlageöffnungen oder an einer Stelle, wo es übermäßig Staub und Rauch gibt.
 - Montieren Sie das Produkt nur an einer vertikalen Wand. Vermeiden Sie schräge Oberflächen.
 - Installieren Sie das Produkt nicht an einer Stelle, an denen es Erschütterungen oder Schwingungen ausgesetzt ist.
 - Installieren Sie das Produkt nicht an einer Stelle mit direkter Sonneneinstrahlung bzw. starkem Licht. Dies fördert beim Anschauen der Bildschirmanzeige das Ermüden der Augen.
7. Halten Sie um das Anzeigegerät ausreichend Freiraum, um eine gute Belüftung zu gewährleisten.
8. Um die Sicherheit zu gewährleisten und Unfälle zu vermeiden, ist es notwendig, vor der Installation die Wandstruktur zu überprüfen bzw. eine sichere Stelle auszuwählen.
9. Die Wand muss stark genug sein, um ein Gewicht von mindestens dem Vierfachen des Gesamtgewichts des Anzeigegerätes und des Wandmontagesets zu tragen. Der Montageort muss in der Lage sein, Erdbeben oder sonstige starke Erschütterungen standzuhalten.
10. Modifizieren Sie keine Zubehöerteile. Verwenden Sie keine beschädigten Teile. Wenden Sie sich an Ihren Händler, wenn Sie Fragen haben.
11. Ziehen Sie alle Schrauben fest. (Wenden Sie nicht zu viel Kraft an, um ein Brechen der Schraube oder Beschädigen des Gewindes zu vermeiden.)
12. Die Bohrungen und die Schrauben bleiben an der Wand sichtbar, wenn das Anzeigegerät und das Wandmontageset entfernt wird. Nach längerem Gebrauch kann ein Fleck an der Wand bleiben.
13. Der Hersteller hat keinen Einfluss auf den Wandtyp und die Installation des Wandmontagesets. Deshalb deckt die Garantie des Produkts nur das Wandmontageset selbst ab. Die Garantie des Produkts gilt für 5 Jahre.
14. Bitte ziehen Sie die englische Version des Handbuchs zur Rate, falls es Unstimmigkeiten hinsichtlich der Bedingungen gibt.

ES Precaución

1. Para garantizar su seguridad, lea este manual detenidamente antes de la instalación y siga sus instrucciones. Conserve este manual en un lugar seguro para futuras consultas.
2. El fabricante no será legalmente responsable de ningún daño producido sobre el equipo o lesión personal causada por una instalación o uso no mencionado explícitamente en este manual.
3. El soporte de pared ha sido diseñado para instalar y retirar fácilmente el dispositivo. El fabricante no se hace responsable de los daños provocados sobre el equipo o las lesiones personales que se deriven de factores humanos o actos de fuerza mayor, como un terremoto o un tifón.
4. Se recomienda que el soporte de pared sea instalado por personal cualificado.
5. Para evitar que se caiga el producto, la instalación o retirada deberá ser realizada por al menos dos personas.
6. Inspeccione detenidamente el área en el que desea instalar el soporte de pared:
 - Evite los lugares sometidos a altas temperaturas, alto nivel de humedad, o que se encuentren en contacto con el agua.
 - No instale el producto cerca de un orificio de aire acondicionado, o en zonas con gran cantidad de polvo o humos.
 - Instale el producto en una pared vertical. Evite las superficies sesgadas.
 - No instale el producto en lugares sujetos a golpes o vibraciones.
 - No instale el producto en lugares en los que se encuentre expuesto a luces muy brillantes. Ello podría provocar fatiga ocular al mirar el panel de pantalla.
7. Mantenga espacio libre suficiente alrededor de la pantalla para asegurar su adecuada ventilación.
8. Para garantizar su seguridad y evitar accidentes, compruebe la estructura de la pared y seleccione un emplazamiento seguro antes de la instalación.
9. La pared debe tener fuerza suficiente para soportar un peso de al menos cuatro veces la pantalla y el soporte en conjunto. El lugar de montaje debe ser capaz de aguantar terremotos u otros golpes fuertes.
10. No modifique ningún accesorio ni utilice componentes deteriorados. Póngase en contacto con su distribuidor si tiene alguna duda.
11. Apriete todos los tornillos (no ejerza demasiada fuerza para evitar que se roma el tornillo o se dañe la rosca).
12. Mantenga los orificios y los pernos en la pared después de retirar la pantalla y el soporte de pared. Podrían quedar manchas después de un uso prolongado.
13. Dado que el fabricante no dispone de ningún método para comprobar el tipo de pared e instalación del soporte, la garantía del producto cubre únicamente el soporte de pared en sí. El periodo de garantía de este producto es de 5 años.
14. Consulte el manual en inglés si tiene alguna duda acerca de las condiciones.

IT Attenzione

1. Per garantire la sicurezza, leggere attentamente questo manuale prima di effettuare l'installazione e seguire le istruzioni qui contenute. Conservare questo manuale in un luogo sicuro per riferimenti futuri.
2. Il produttore non deve essere ritenuto responsabile legalmente per qualsiasi danno all'apparecchio o lesione alla persona provocati da installazione non corretta o funzionamento diverso da quello riportato nel seguente manuale.
3. Il montaggio a parete è stato ideato per una facile installazione e rimozione. Il produttore non sarà responsabile per danni all'apparecchio o per lesioni alla persona derivanti da fattori umani o eventi naturali, come tifoni o terremoti.
4. Si consiglia di far installare la staffa per il montaggio a parete solo da personale qualificato.
5. Per installare o rimuovere il prodotto sono necessarie almeno due persone per evitare rischi di caduta di oggetti.
6. Controllare attentamente l'area dove va effettuato il montaggio:
 - Evitare luoghi soggetti a temperature alte, umidità o contatto con l'acqua.
 - Non installare il prodotto accanto a uscite di ventilazione di aria condizionata o aree con polvere o fumi eccessivi.
 - Installare solo su pareti verticali, evitare superfici inclinate.
 - Non installare in luoghi soggetti a urti o vibrazioni.
 - Non installare in luoghi soggetti a esposizione diretta alla luce, in quanto si potrebbe provocare affaticamento agli occhi durante la visualizzazione del pannello.
7. Mantenere spazio sufficiente intorno al monitor per garantire una adeguata ventilazione.
8. Per garantire la sicurezza e per prevenire incidenti, è necessario, prima di eseguire l'installazione, controllare la struttura della parete e scegliere un posizionamento sicuro.
9. La parete deve essere abbastanza forte per sostenere almeno quattro volte il peso del monitor e della staffa per il montaggio insieme. Il punto di montaggio deve essere in grado di sopportare terremoti o urti forti.
10. Non modificare gli accessori o utilizzare parti rotte. Contattare il rivenditore per qualsiasi domanda.
11. Stringere tutte le viti (non applicare forza eccessiva per evitare la rottura delle viti o il danneggiamento della filettatura).
12. Fori e bulloni possono essere lasciati sulla parete una volta rimossi la staffa e il monitor. Dopo un periodo prolungato di utilizzo, possono formarsi delle macchie.
13. Dato che il produttore non ha alcun modo di controllare il tipo di parete e l'installazione, la garanzia del prodotto coprirà esclusivamente il corpo della struttura per il montaggio. Il periodo di garanzia del prodotto è di 5 anni.
14. Consultare il manuale in lingua inglese per eventuali controversie sulle condizioni.