



WorkiMed[®]
WORK PLACE TECHNOLOGY

ErgonoFlex[®]

INSTRUCTIE HANDLEIDING



WORKIMED WM 444.100

WORKIMED WM 444.101



Medical flat screen mount



Medical Display Halterung



Supporto medico per schermo piatto



Suporte para ecrã médico plano



Sairaala näyttöjen teline



Medisinske flatskjermfeste



Medische flatscreen steun



Support médical pour écran plat



Soporte para pantalla medica plana



Medicinske fladskærmbeslag



Fäste för medicinska platta skärmar



Flat screen floor stand



INSTRUCTIE HANDLEIDING

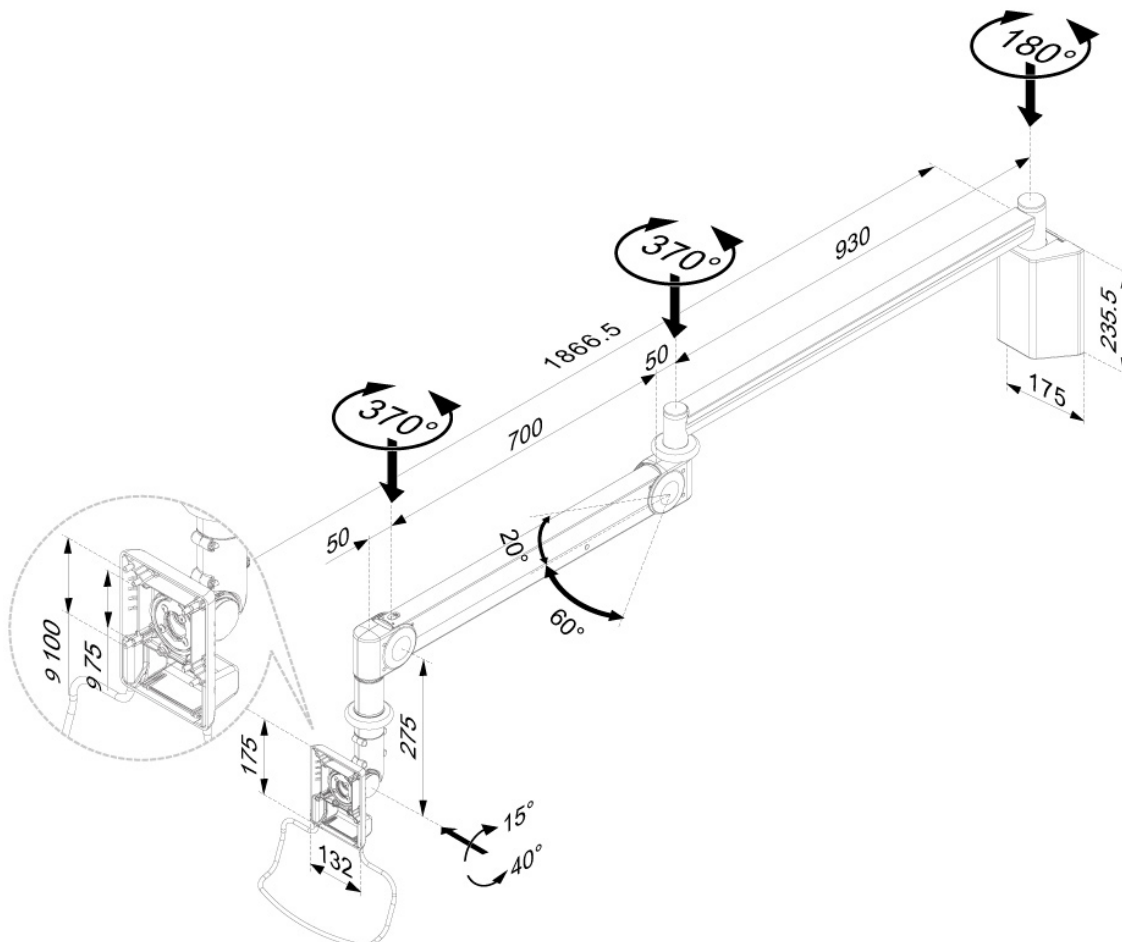

INSTRUCTIE HANDLEIDING

Alvorens met de installatie te beginnen

Neem even de tijd om deze installatiegids te lezen en volg dan de eenvoudige stap-voor-stap handleiding voor de montage.

Sommige panelen zijn voor de duidelijkheid anders weergegeven dan in de explosietekening hieronder.

Gooi de verpakking pas weg nadat u alle onderdelen en accessoires hebt gecontroleerd.

Als een van de onderdelen ontbreekt, neem dan contact op met de leverancier waar u het heeft gekocht.

Checklist - - - - -	02
Functie van de arm - - - - -	03
Voor positionering van WM-producten - - - - -	04
De dienst positionering van de arm - - - - -	05
Montage van wandbeugels - - - - -	06
Inbrengen van de onderdelen - - - - -	10
Verwijderen van de kabelafdekkingen - - - - -	11
Inbrengen van de kabels in de arm - - - - -	13
Monteren van het LCD-scherm - - - - -	15
Instellen voor belading - - - - -	17
Vervang de armdeksels - - - - -	18
Instellen voor belading - - - - -	20
Instellen van de spanning van de kruiskoppeling - - - - -	21
Veiligheidsaanwijzingen - - - - -	22













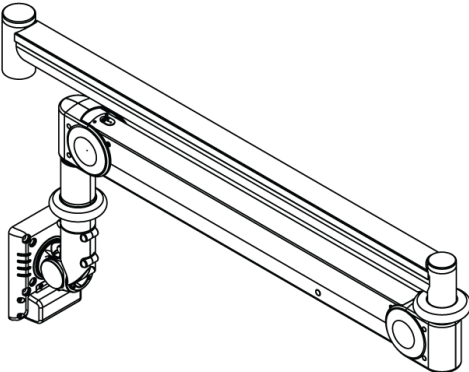
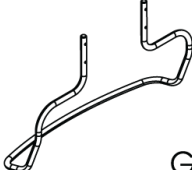

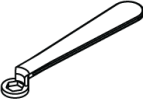
**DE INSTALLATIE MOET WORDEN GOEDGEKEURD DOOR EEN
GEKWALIFICEERDE TECHNICUS EN MOET VOLDOEN AAN DE EISEN VAN DE
PLAATSELIJKE VOORSCHRIFTEN.**

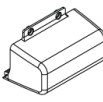

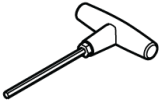

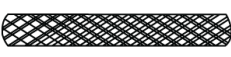
Opmerking: Alleen indien nodig kan alle bevestigingsmateriaal door de installateur naar eigen goeddunken worden vervangen, afhankelijk van de eisen die de samenstelling van de muur stelt; WorkiWay kan niet aansprakelijk worden gesteld indien door derden geleverd bevestigingsmateriaal de muurbeugel niet voldoende aan de muur bevestigt.

In overeenstemming met ons beleid van voortdurende verbetering, behouden wij ons het recht voor om de specificaties van de gepresenteerde producten te wijzigen.

INSTRUCTIE HANDLEIDING

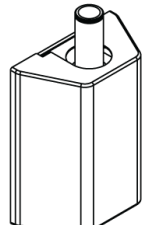
Checklist

01		Arm X1	02		Grab Handle X1
03		(M4X12) Screw X4	09		Wrench X2
04		(M6X30) Screw X4	10		VESA cable cover-B X1
05		(M4X25) Screw X4	11		"T" Allen key X1
06		spacer sleeve X4	12		Cable Wrapper X1
07		(2.5mm) Allen key X1	13		Cable tie X4
08		(4mm) Allen key X1			

14		X1	15		X4
			16		X2
			17		X1



INSTRUCTIE HANDLEIDING

Beweging van de arm

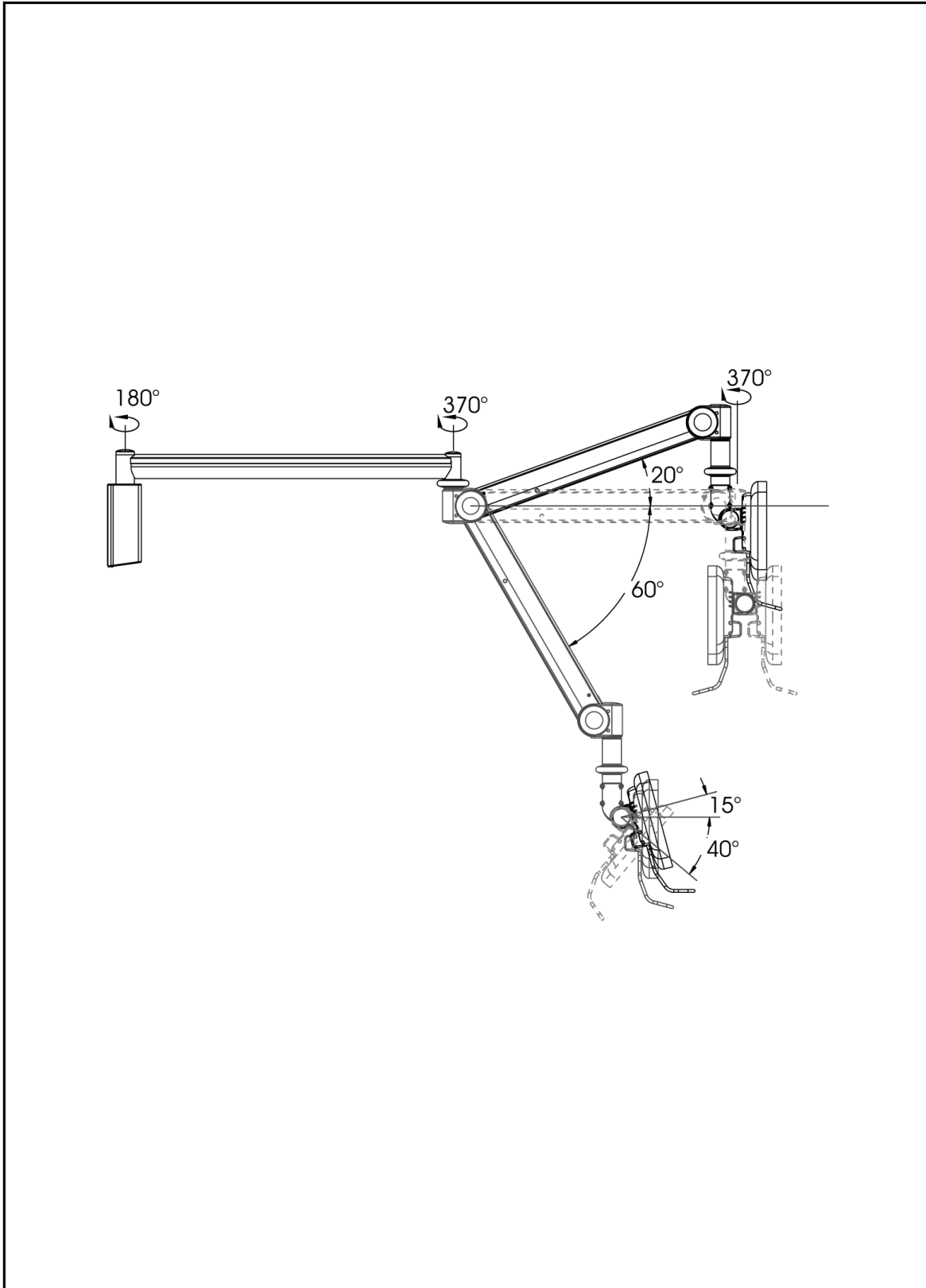

INSTRUCTIE HANDLEIDING

Als voorbeeld voor de positionering van WM producten.

Zijaanzicht

Unit:mm

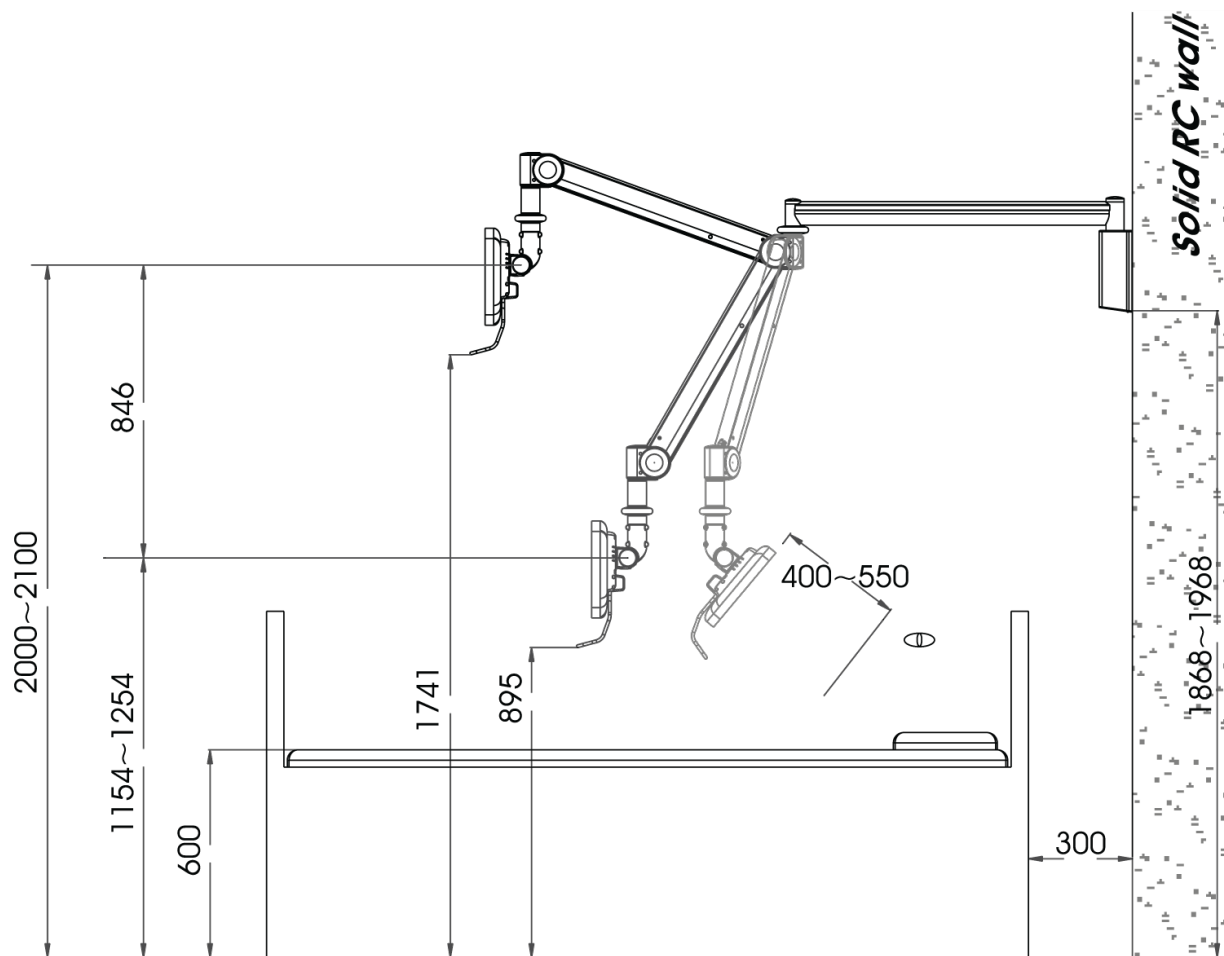

INSTRUCTIE HANDLEIDING

Nuttige reikwijdte van de arm bij +20 graden

Bovenaanzicht

unit:mm

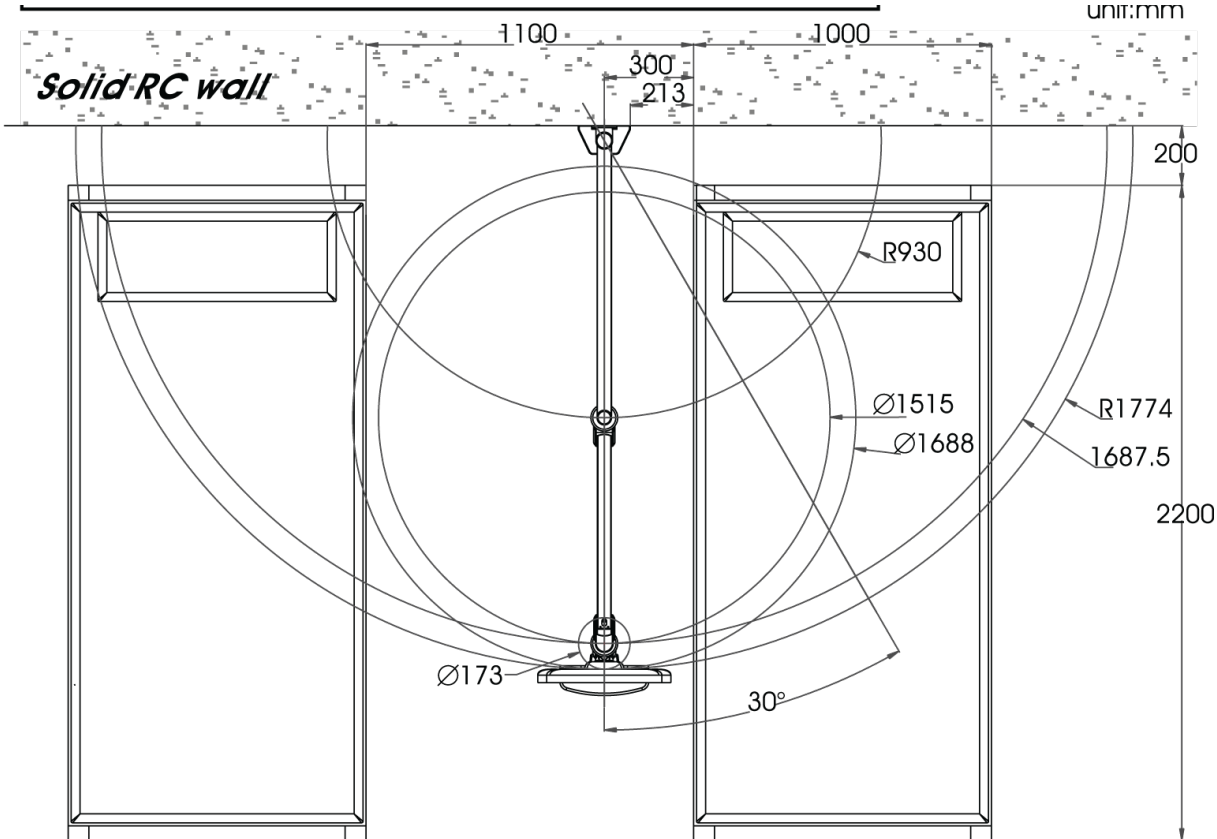

Nuttig arm bereik bij -60 graden

Bovenaanzicht

unit:mm

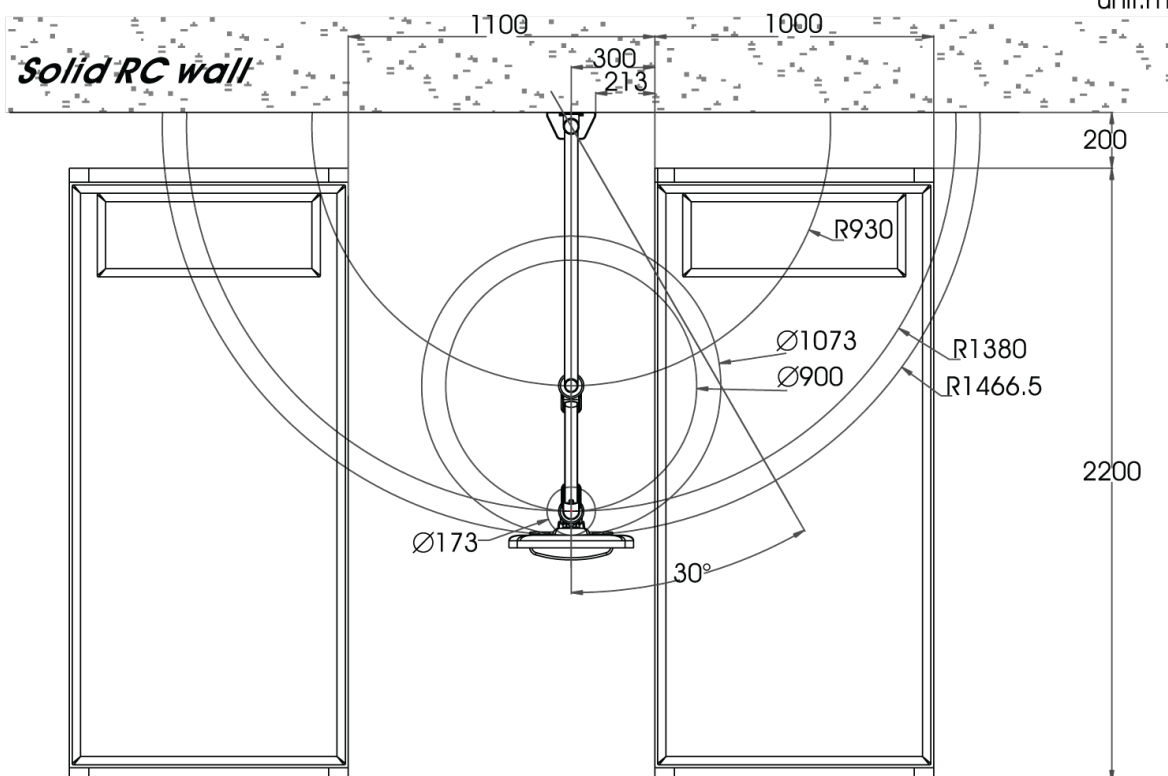

INSTRUCTIE HANDLEIDING

Montage van de muurbeugels :

Note:

* Gebruik een waterpas of een gradenboog om de muur bevestiging te helpen installeren.

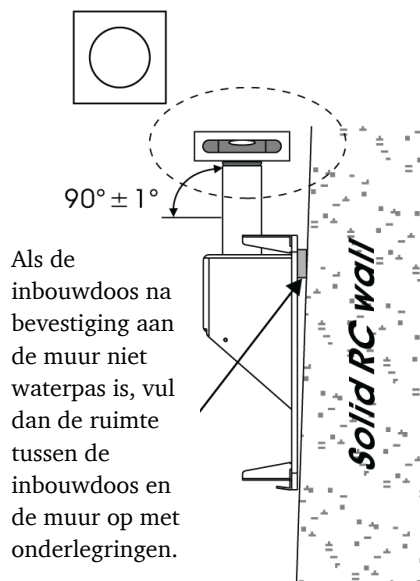
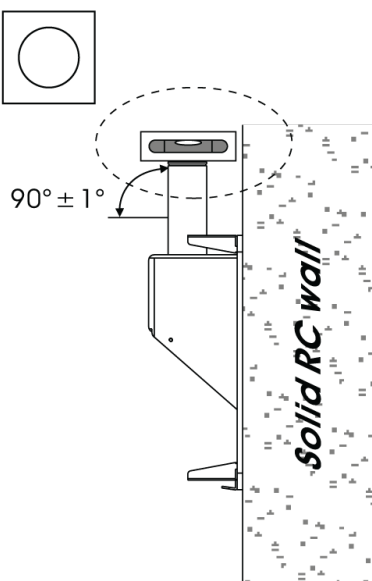
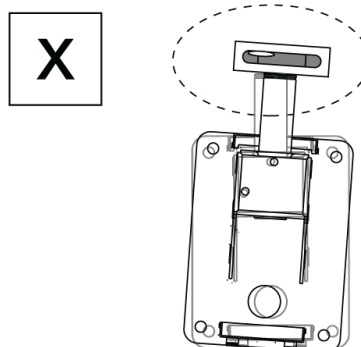
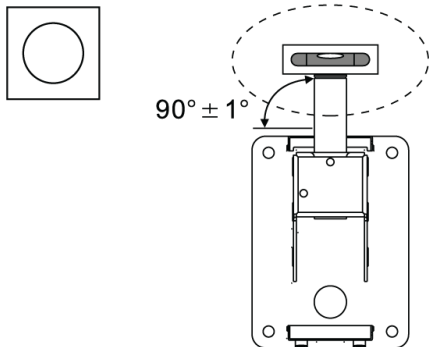
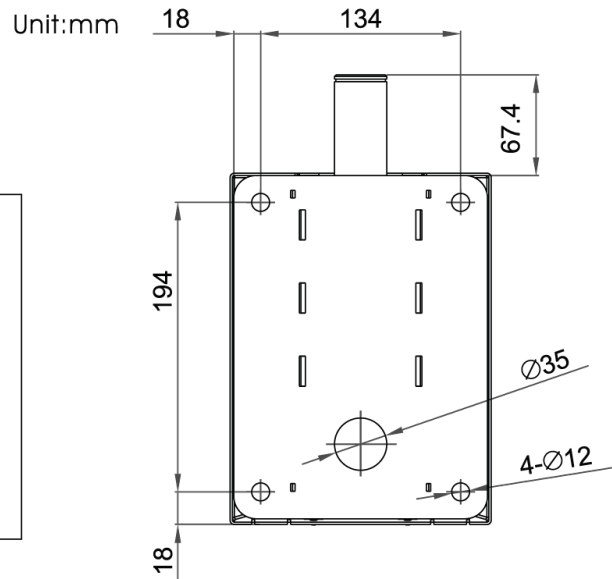
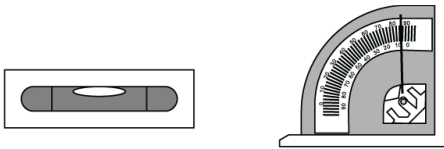

Als de inbouwdoos na bevestiging aan de muur niet waterpas is, vul dan de ruimte tussen de inbouwdoos en de muur op met onderleggingen.

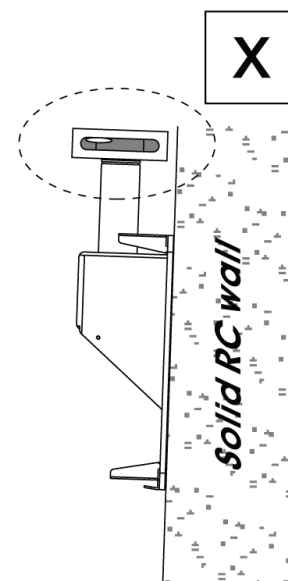

INSTRUCTIE HANDLEIDING

Muurbeugel montage :

1.1

1. Zorg ervoor dat de muur stevig is voordat u verder gaat met de montage.
 2. Neem een schroevendraaijer om de muurbeugel los te maken en verwijder vervolgens de afdekking van de muurbeugel. Gooi de afdekking van de muurbeugel niet weg nadat u deze hebt verwijderd!
 3. Plaats de muurbeugel op de exacte plaats en hoogte die u wenst en maak 4 markeringen op de muur.
 4. Monteer de muurbeugel aan de muur met 4 expansiebouten.
- Aanbevolen boormaat: diameter Ø 12,7 mm / diepte 60 +/- 20 mm

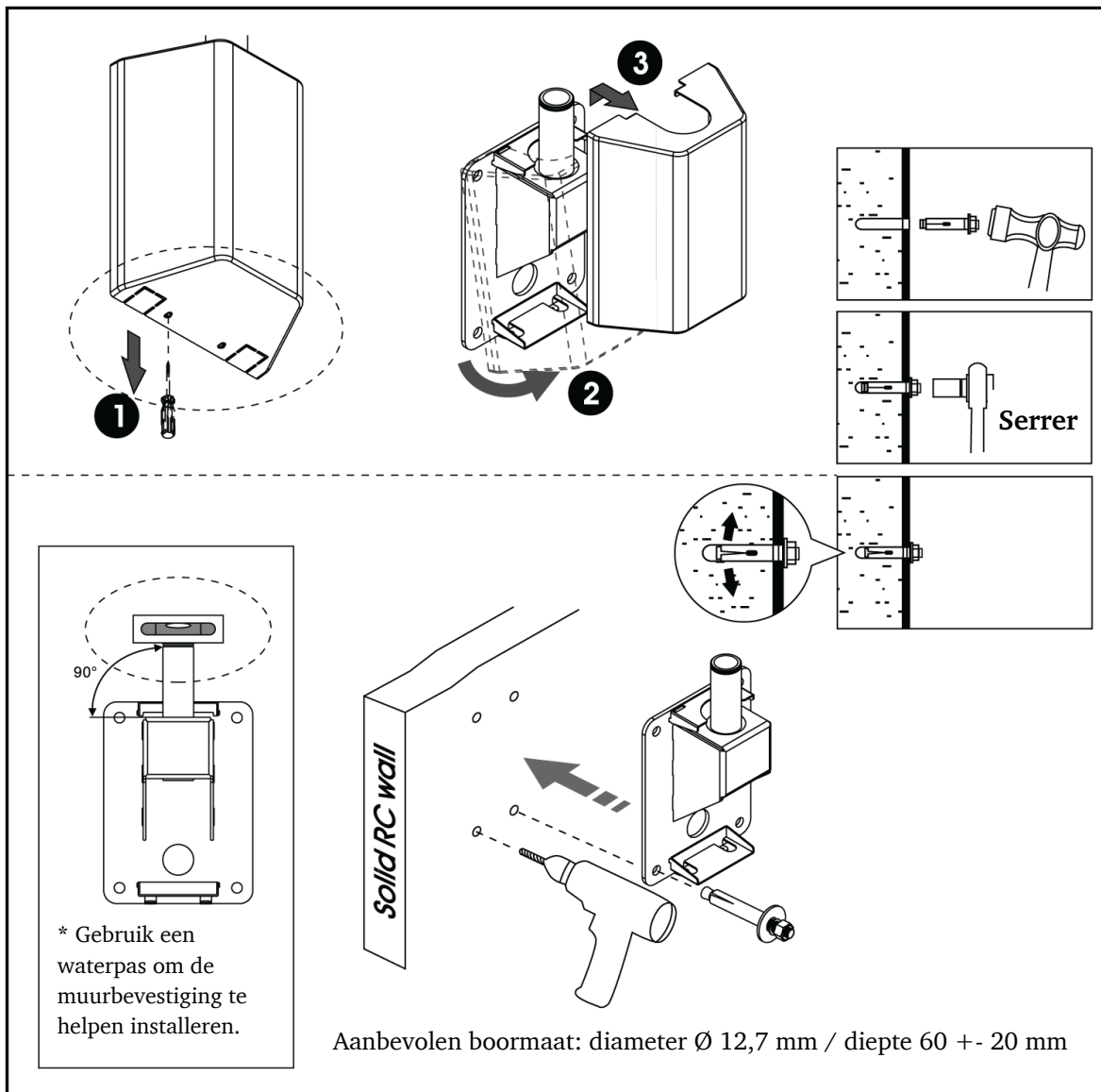



INSTRUCTIE HANDLEIDING

Bewaar alleen de tekening van de montagehandleiding

1.2

1. Plaats de lagerringen op de spindel.
2. Plaats de arm op de spindel.
3. beheer de kabels goed, zorg er dan voor dat de C-clip goed in de groef van de spindel zit zodat het vaste deel van de arm niet uit de muurbeugel kan worden verwijderd tijdens het afstellen van de arm.
4. plaats de roterende afdekking-L op de arm.

16		X2
17		X1

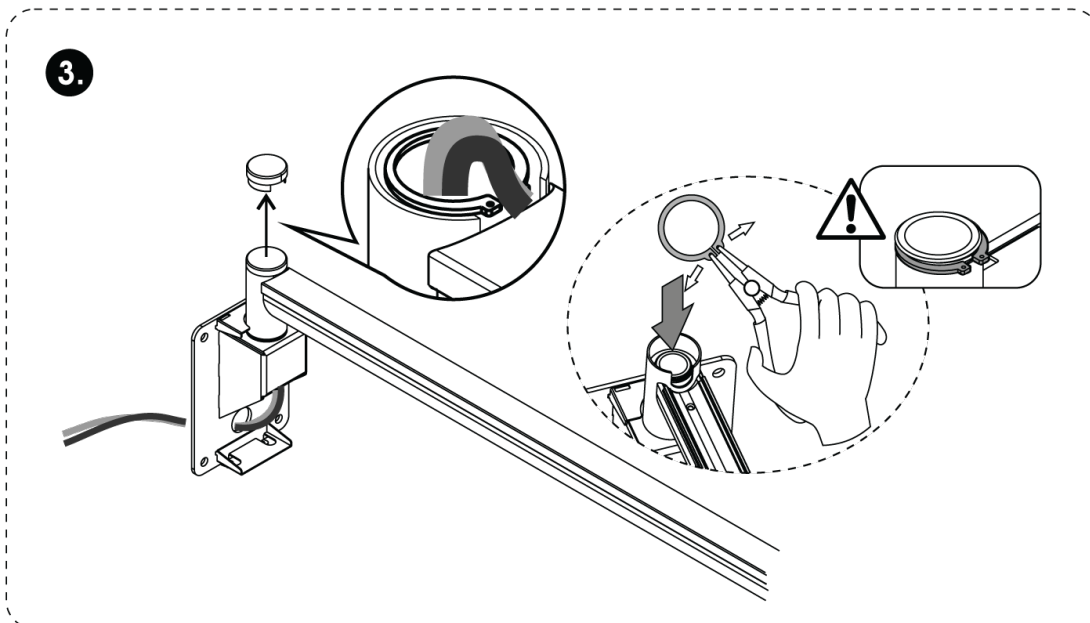
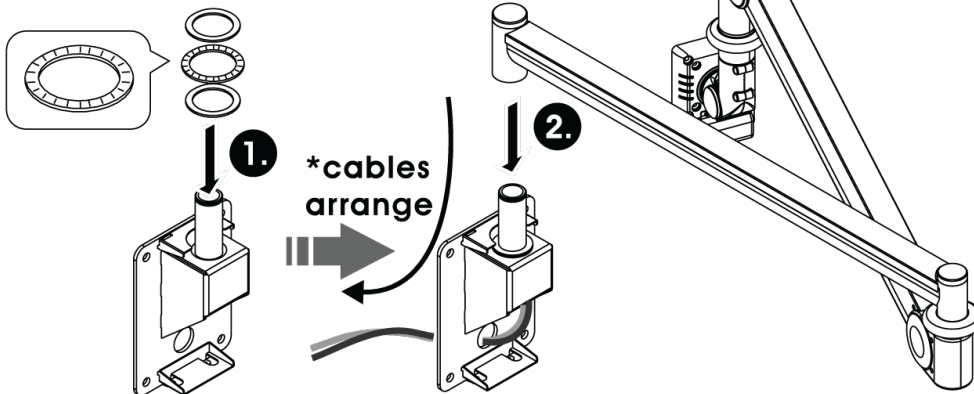

INSTRUCTIE HANDLEIDING

Note:

Note:

Zorg ervoor dat deze verbinding zich in een verticale hoek van 90 graden bevindt.

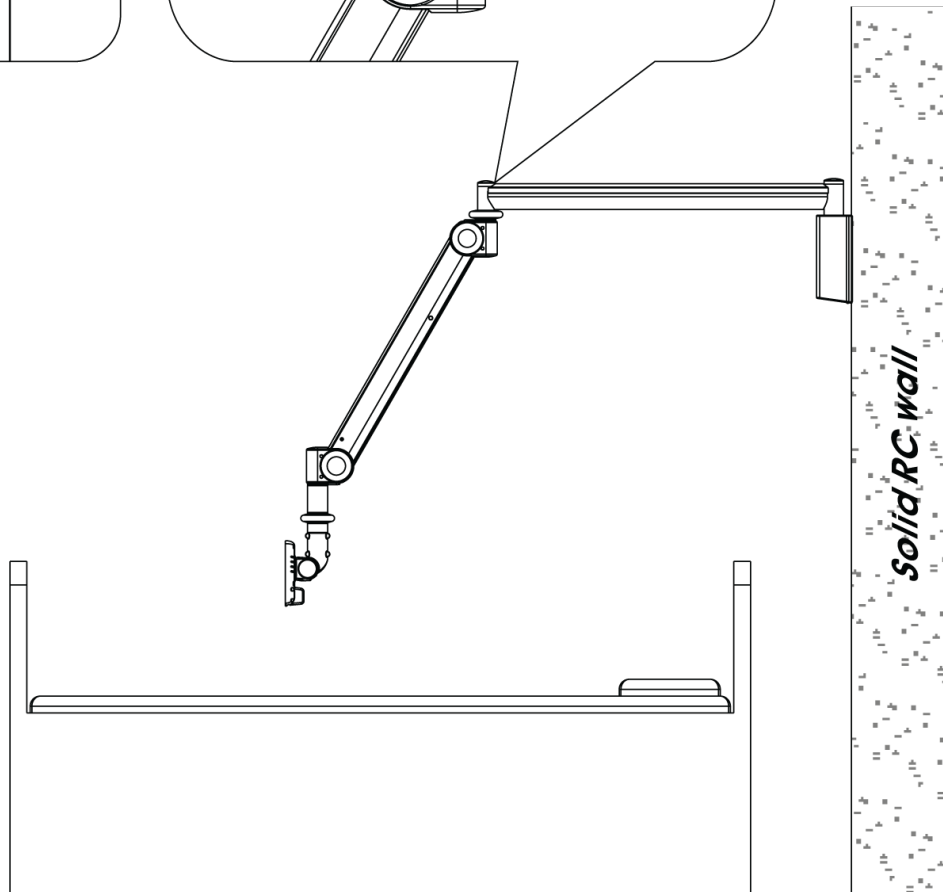
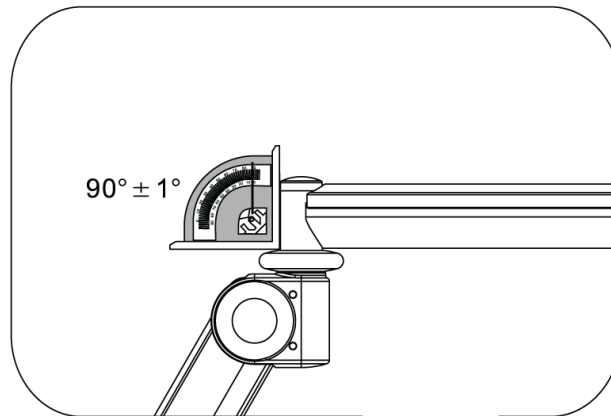
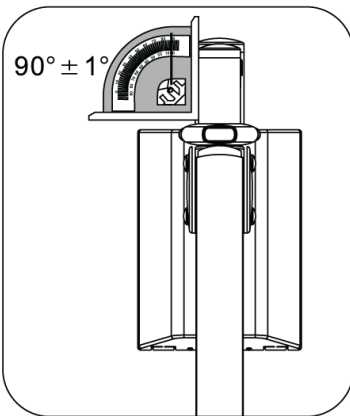

INSTRUCTIE HANDLEIDING

Kabel assemblage

Introductie van de onderdelen

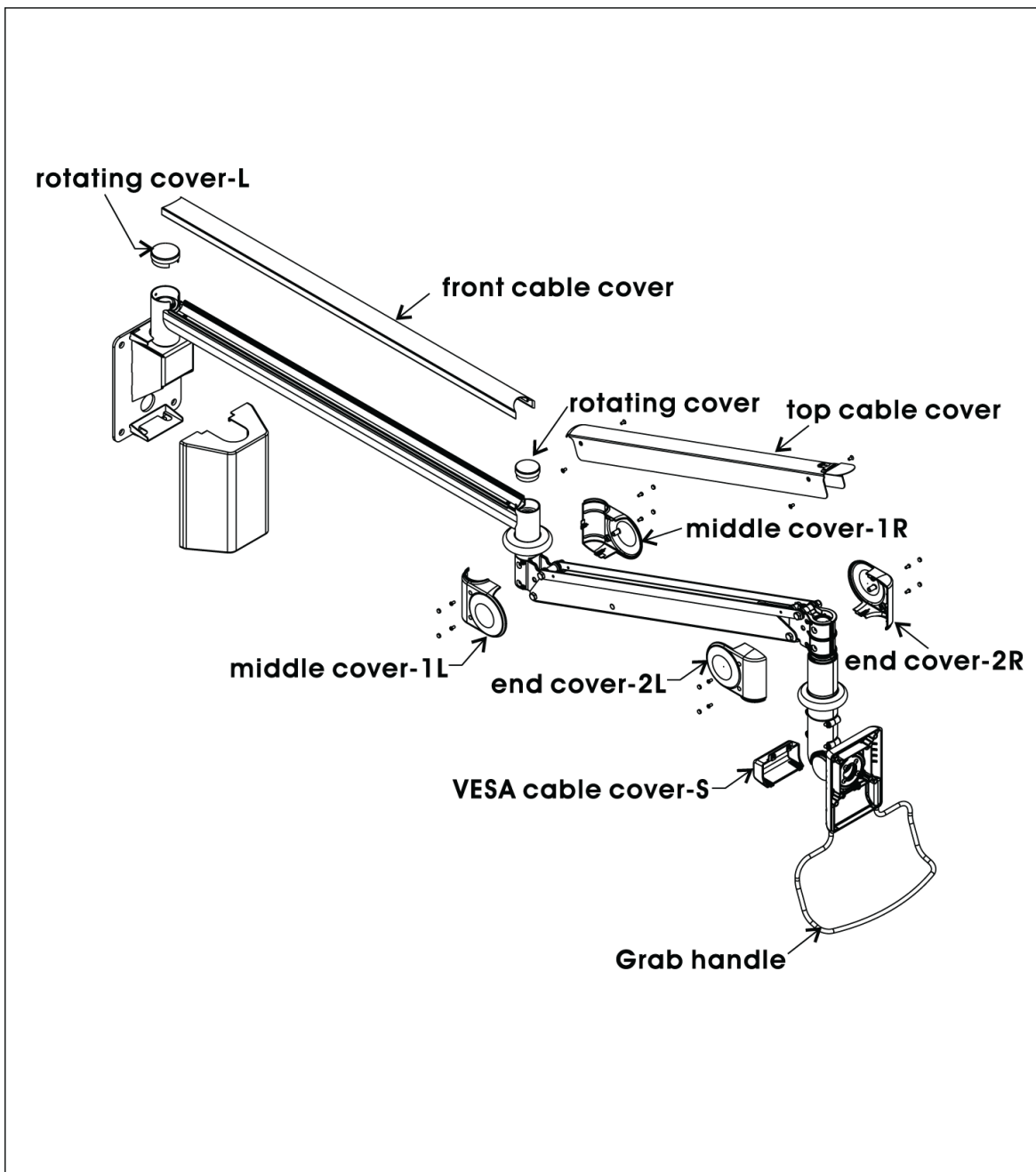

INSTRUCTIE HANDLEIDING

1.1 Verwijder de kabelafdekkingen:

Schuif de kabelafdekking voorzichtig uit de armsleuf, zoals afgebeeld.

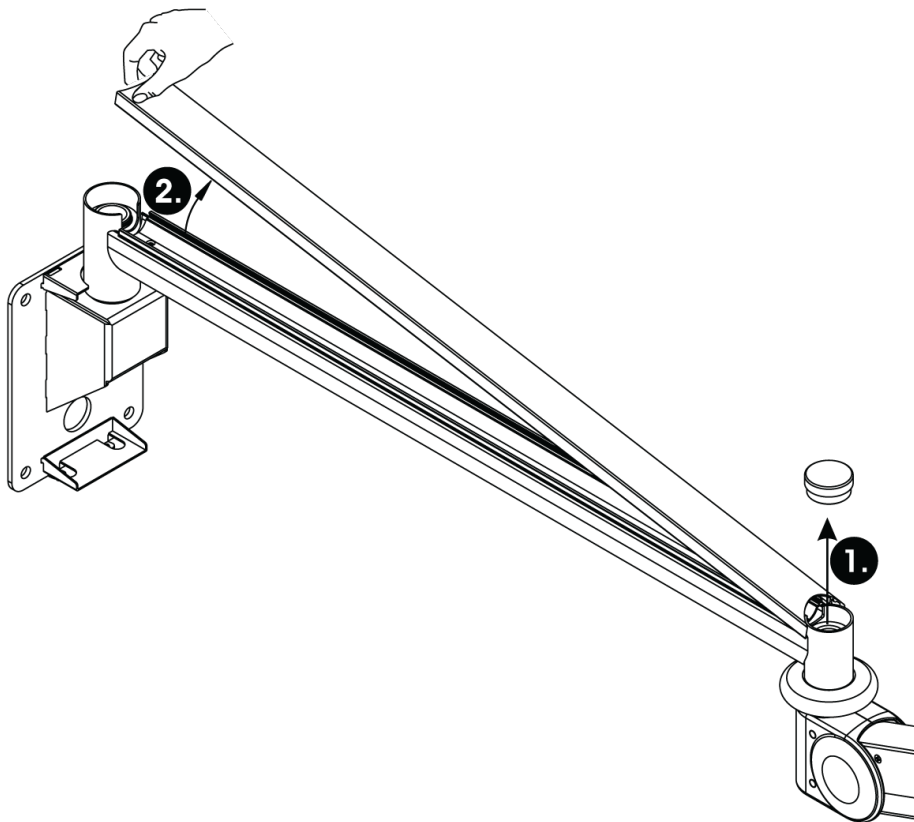

INSTRUCTIE HANDLEIDING

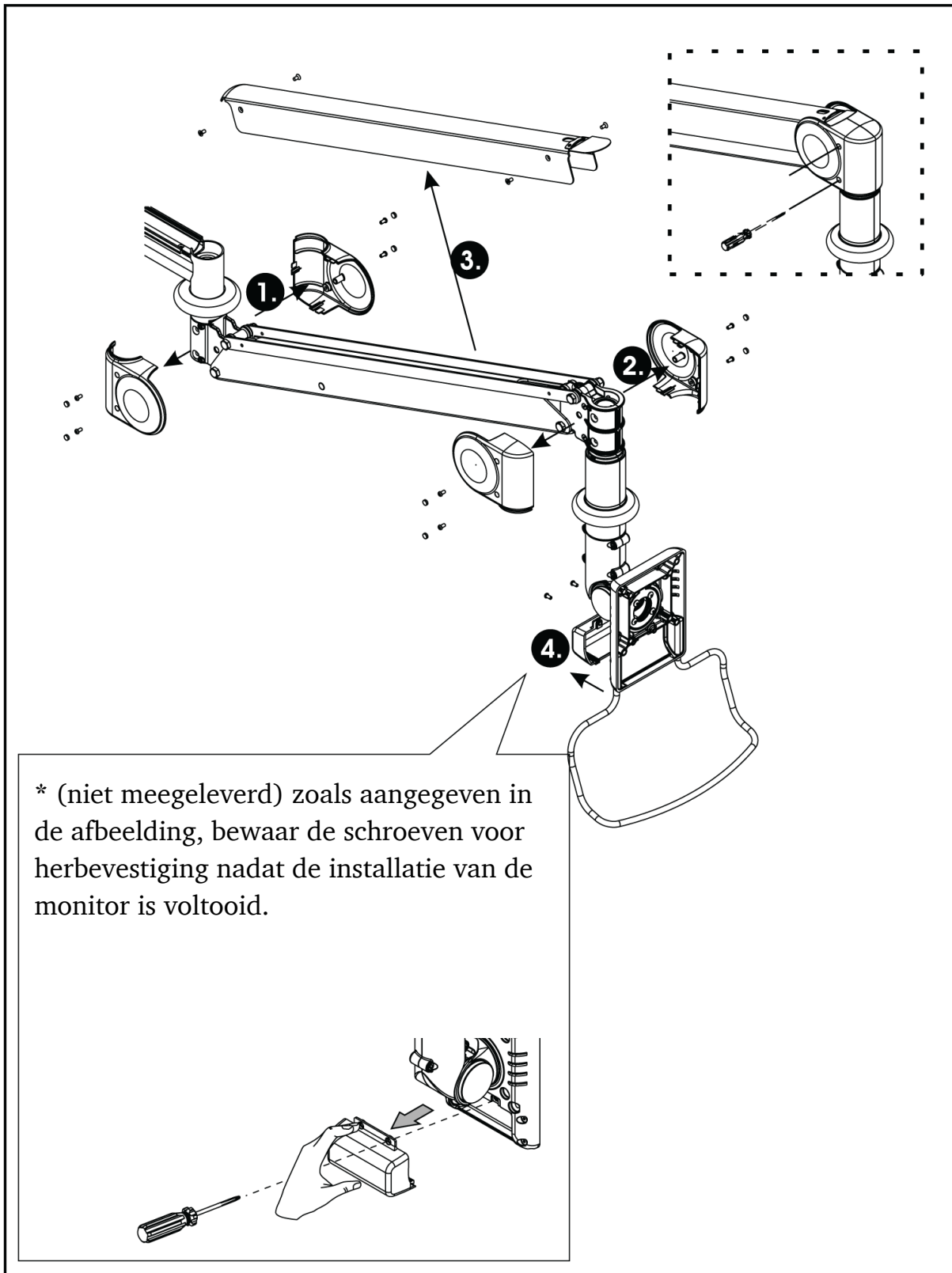

1.2 Verwiider de kabelafdekkingen



INSTRUCTIE HANDLEIDING

1.3 Steek de kabels in de arm

Kabel Haspel Assemblage

- ⑫  Cable Wrapper X1 ⑬  Cable tie X4

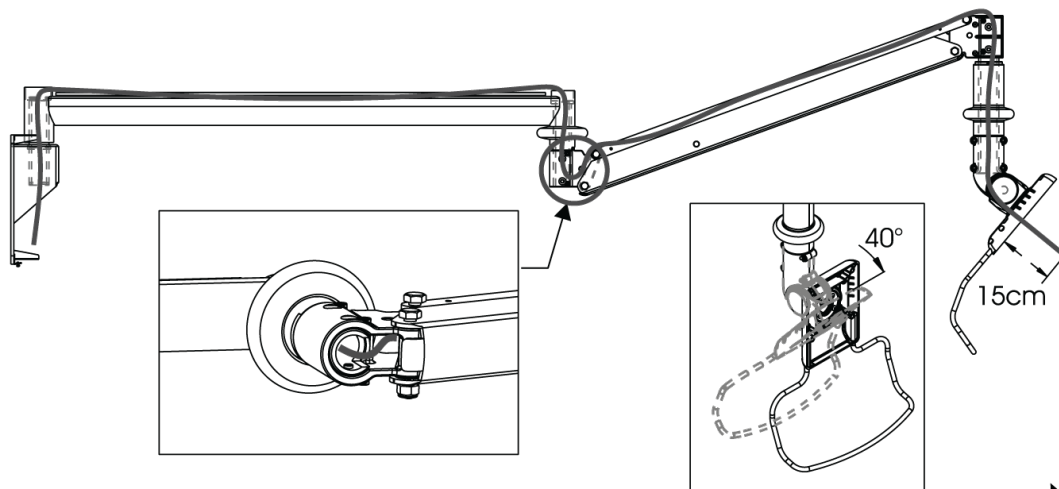
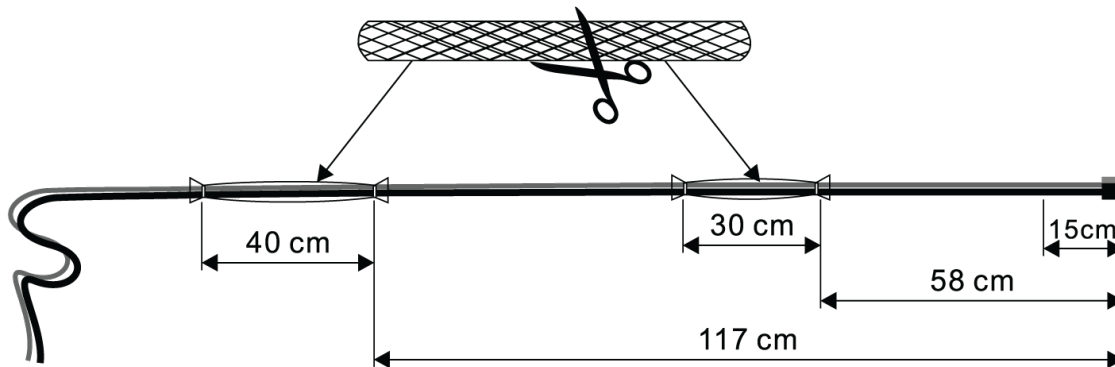

* De VESA-adapter moet helemaal naar beneden worden verplaatst om plaats te bieden aan de kabel.
* Om uw armen te kunnen bewegen, raden wij u aan ten minste 15 cm kabel vrij te laten bij de VESA-adapter.





INSTRUCTIE HANDLEIDING

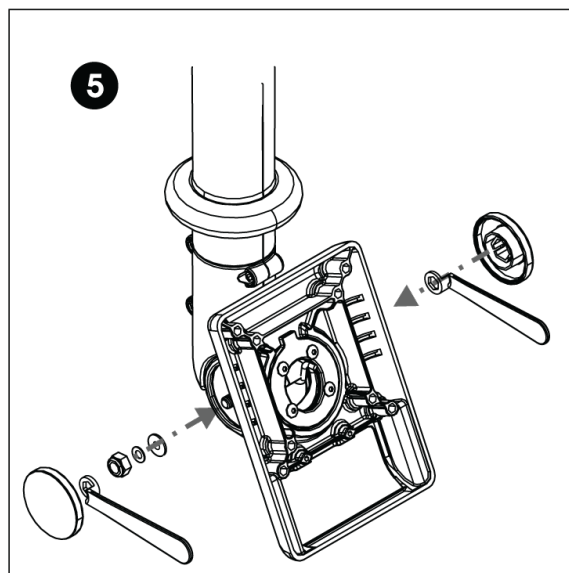
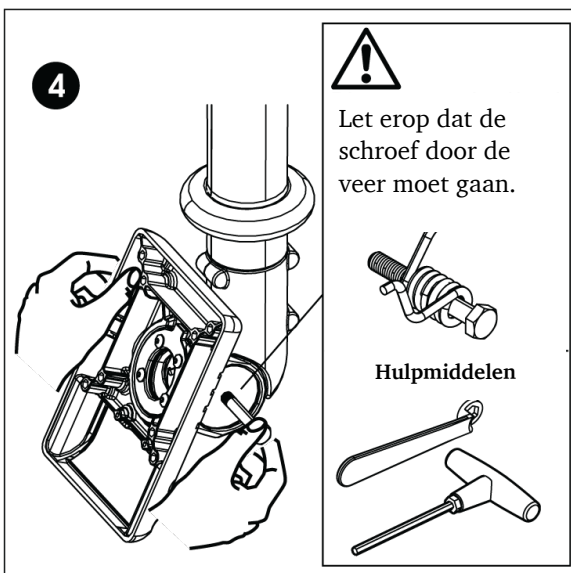
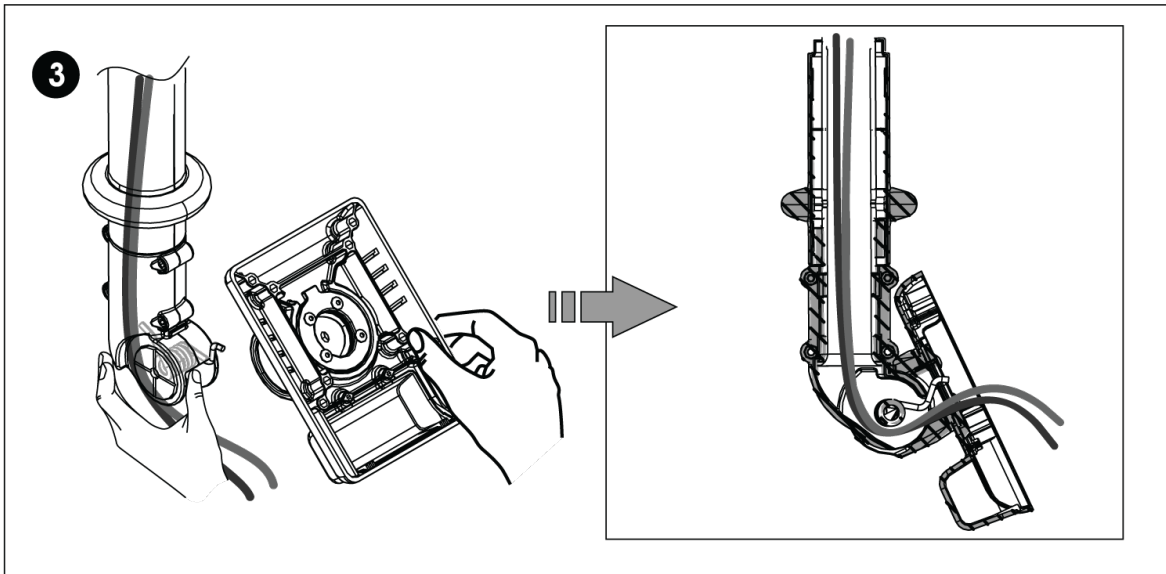
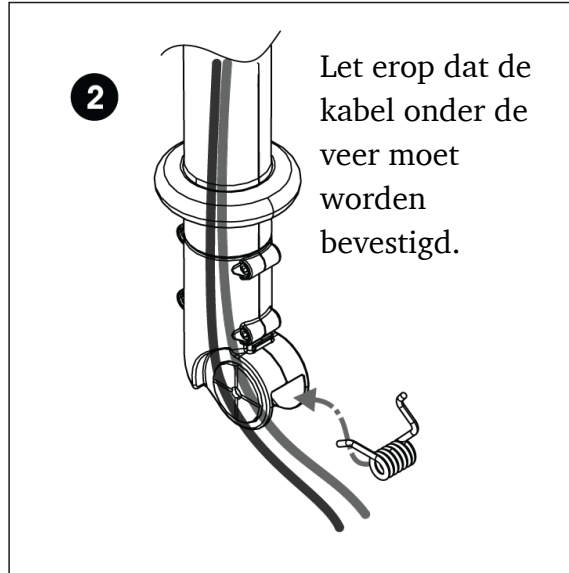
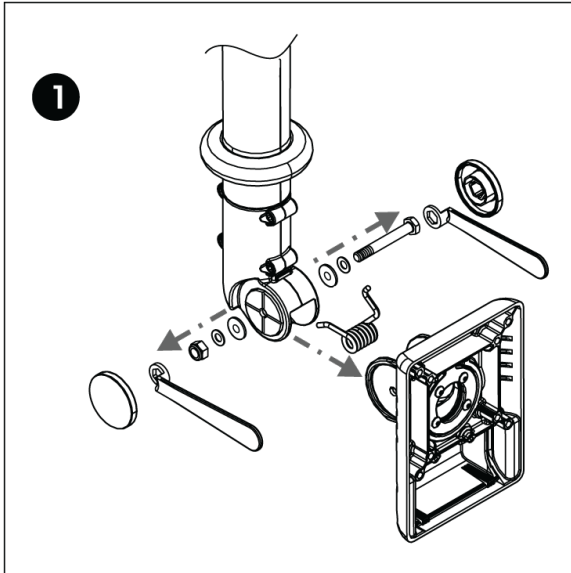

INSTRUCTIE HANDLEIDING

LCD Monitor Montage

1.1

Verwijder het achterdeksel met een schroevendraaier (niet meegeleverd) zoals aangegeven in de figuur. Bewaar de schroeven, zodat u ze na de installatie van de monitor weer kunt vastschroeven. Verwijder vervolgens de kabel om de monitor te installeren.

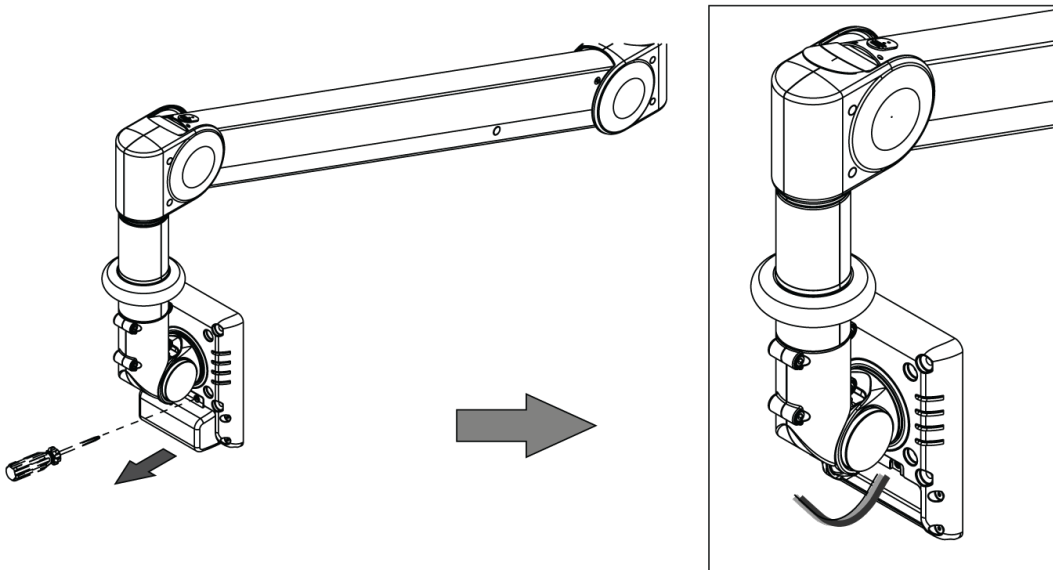

1.2

Bevestig de monitor aan de VESA beugel met behulp van de inbussleutel en schroeven.

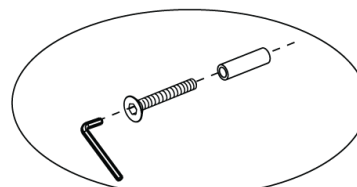
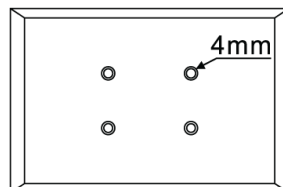
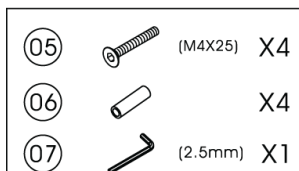
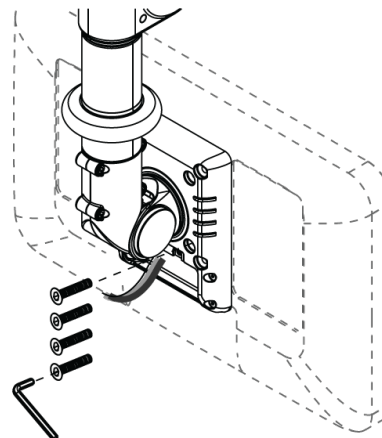
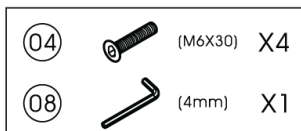

INSTRUCTIE HANDLEIDING

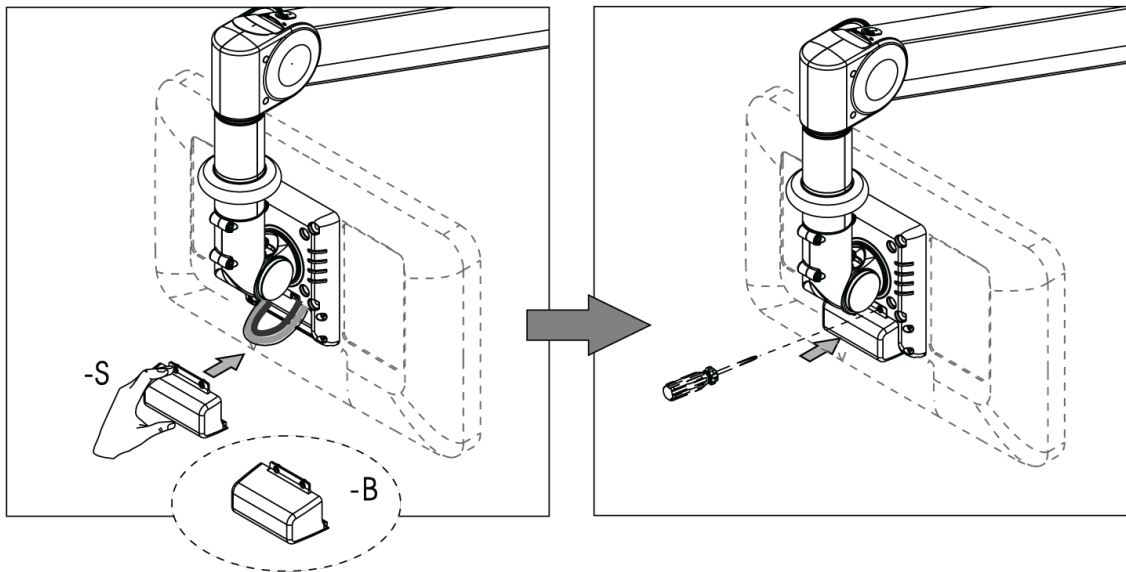

1.3 Aansluiten van de kabels op de monitor

Sluit de kabels aan op de monitor, voltooi het circuit en plaats vervolgens de VESA-B kabelafdekking of de VESA-S kabelafdekking terug.



Bevestiging van de handgreep

- * Steek het handvat in de 2 gaten aan de onderkant van de VESA interface.
- * Bevestig vervolgens de handgreep met 4 schroeven met behulp van een 2,5 mm inbussleutel door de 4 gaten aan de onderkant van de VESA-interface.

03		(M4X12) X4
07		(2.5mm) X1

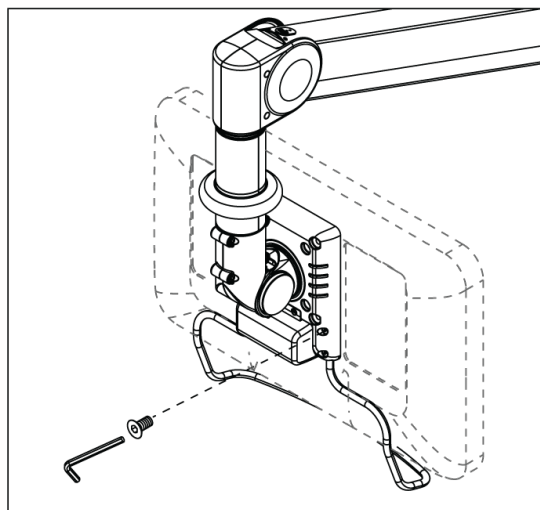

INSTRUCTIE HANDLEIDING

Aanpassing voor laden

Aandacht voor de afstelling van het draagvermogen:

1. Zorg ervoor dat u het gewichtspaneel dat u wilt monteren, hebt gecontroleerd.
2. Ondersteun de arm tijdens de montage

Instelling

Gebruik de bijgeleverde inbussleutel om de gewichtscapaciteit aan te passen. Draai de inbussleutel met de klok mee om het gewicht te verhogen; tegen de klok in om het gewicht te verlagen

Laden

WM444.100 : 1-6 Kg / WM444.101 : 6-12 Kg

- * De draagvermogens van de producten zijn gebaseerd op een zwaartepunt van de monitor binnen 3 cm van het uiteinde van de VESA-interface.
- * Het laadvermogen kan worden verminderd als de monitor groter is dan 26" of als de diepte groter is dan 5,5 cm.
- * Alle productspecificaties kunnen zonder voorafgaande kennisgeving worden gewijzigd.

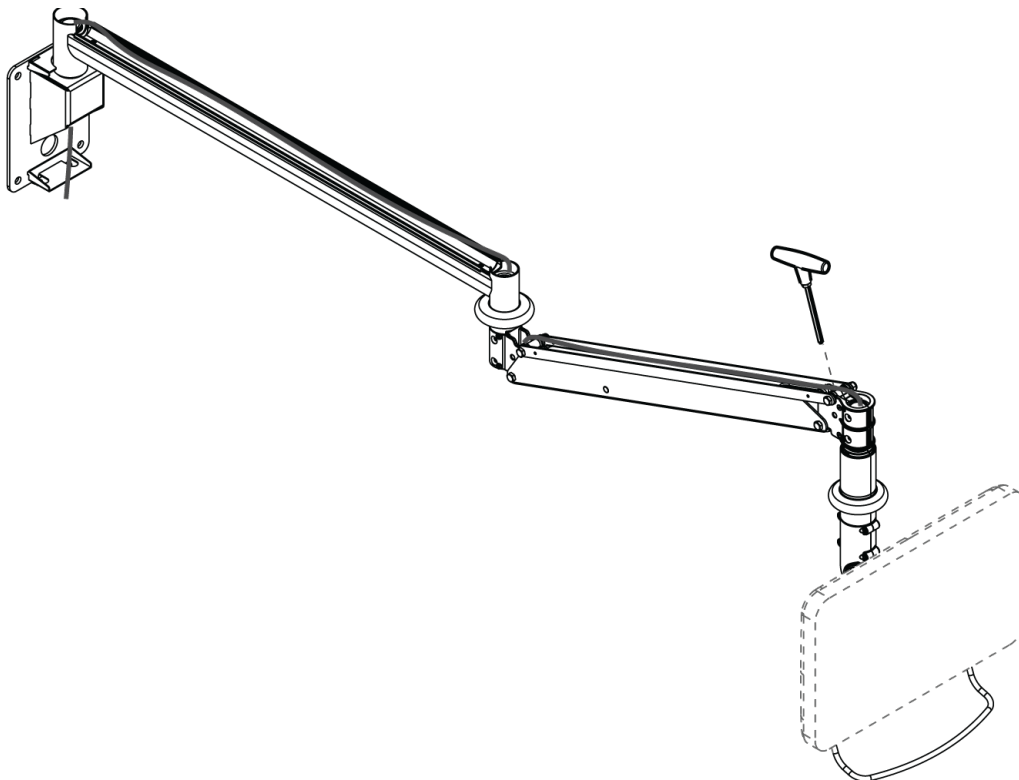

INSTRUCTIE HANDLEIDING

Plaats de armdeksels terug

1.1

Volg de onderstaande volgorde om de afdekkingen te monteren.
Plaats de afstelafdekkingen terug zoals afgebeeld.

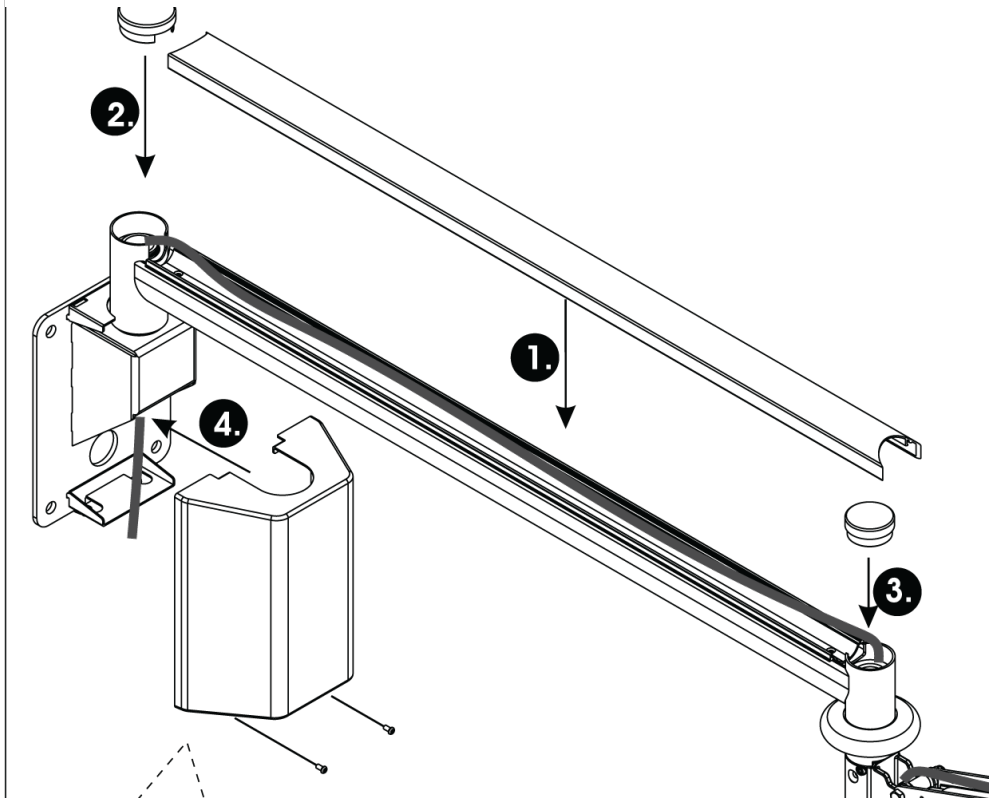

4.

Knip met de kniptang (niet meegeleverd) de vlok aan de onderkant van het deksel af om een gat voor de kabels te maken (indien nodig).

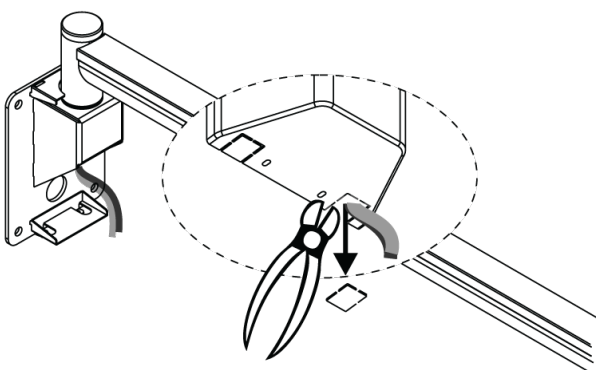

Bevestig de afdekking op de muurbeugel en schroef de afdekking vast.

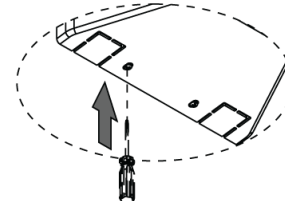
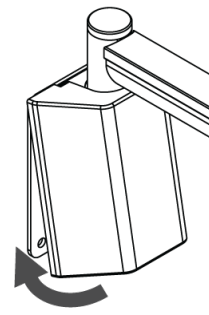
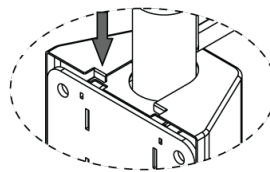



INSTRUCTIE HANDLEIDING

Vervang de armdeksels



1.2

Volg de onderstaande volgorde om de afdekkingen te monteren. Plaats de afstelafdekkingen terug zoals afgebeeld.

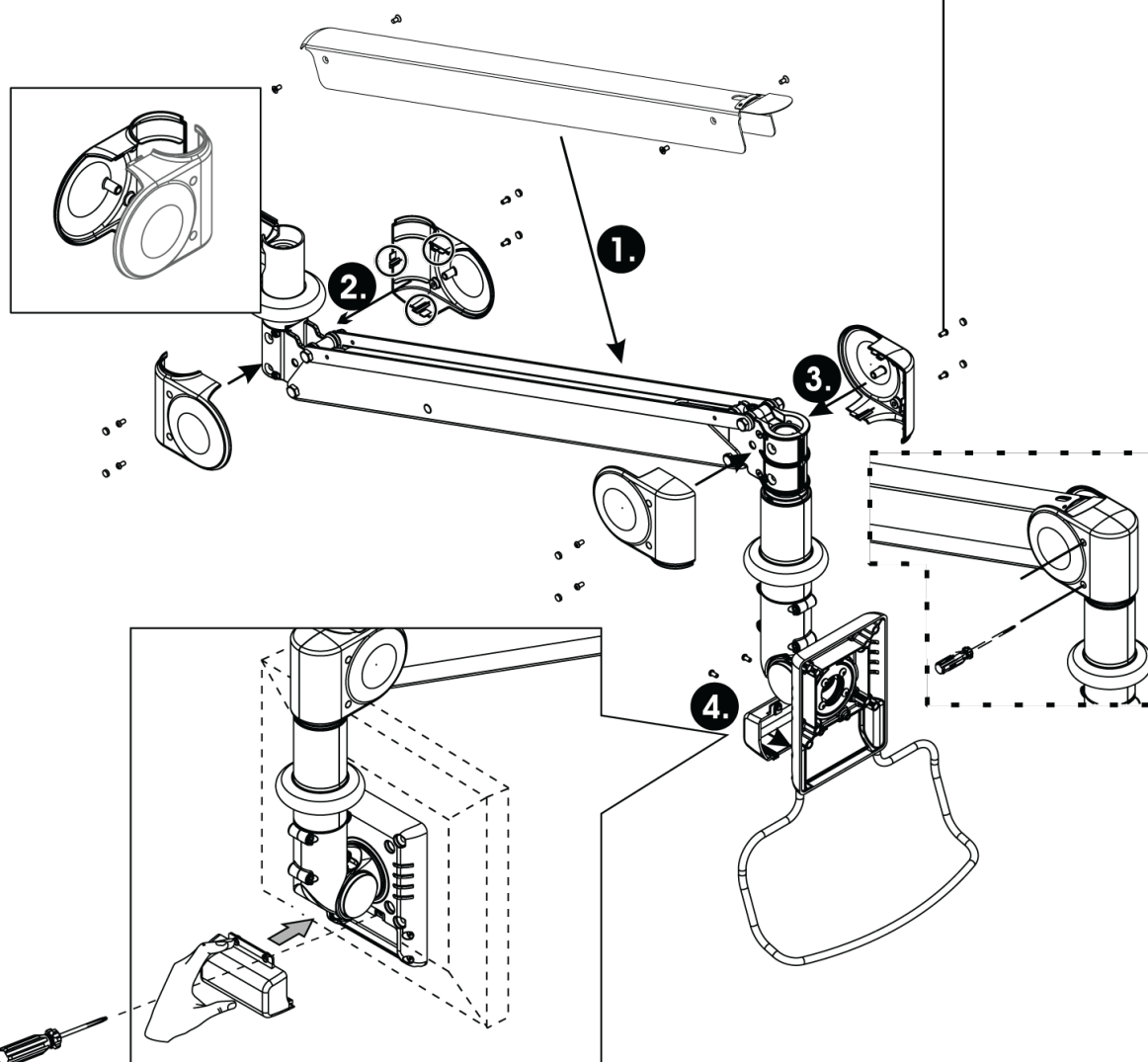
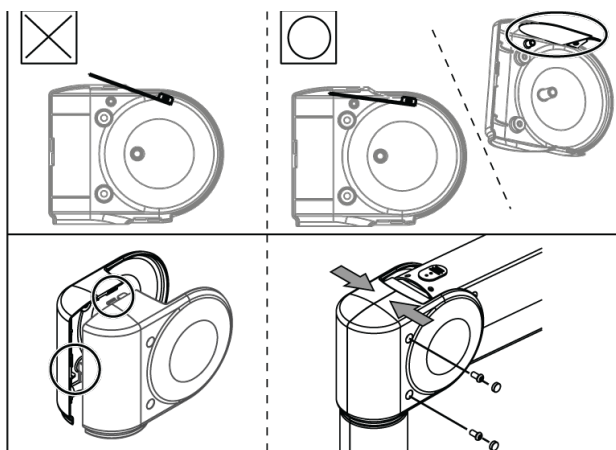

INSTRUCTIE HANDLEIDING

Aanpassing voor laden

Aandacht voor de afstelling van het draagvermogen:

1. Zorg ervoor dat u het gewichtspaneel dat u wilt monteren, hebt gecontroleerd.
2. Ondersteun de arm tijdens de montage

Réglage

Gebruik de bijgeleverde inbussleutel om de gewichtscapaciteit aan te passen. Draai de inbussleutel met de klok mee om het gewicht te verhogen; tegen de klok in om het gewicht te verlagen

Laden WM444.100 : 1-6 Kg / WM444.101 : 6-12 Kg

* De draagvermogens van de producten zijn gebaseerd op een zwaartepunt van de monitor binnen 3 cm van het uiteinde van de VESA-interface.

* Het laadvermogen kan worden verminderd als de monitor groter is dan 26" of als de diepte groter is dan 5,5 cm.

* Alle productspecificaties kunnen zonder voorafgaande kennisgeving worden gewijzigd.

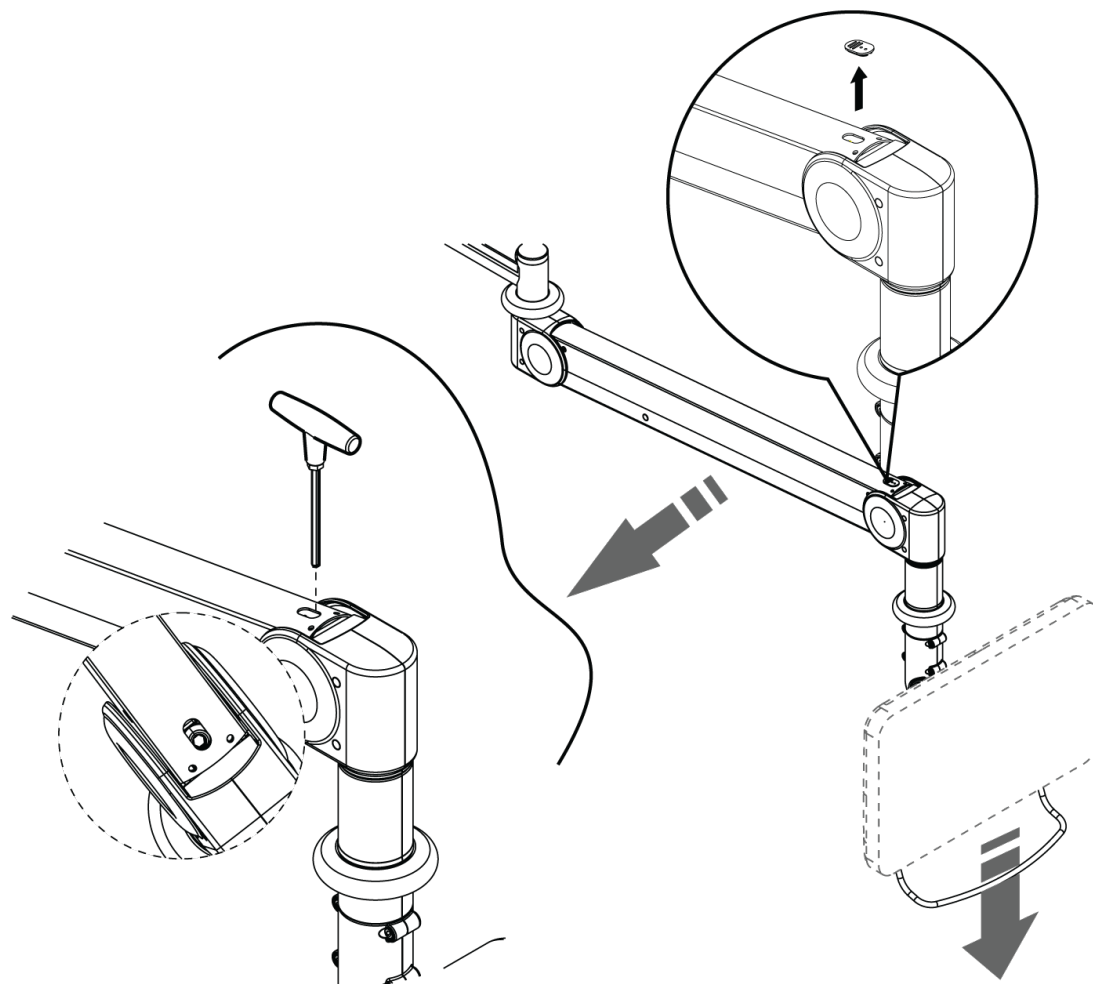

INSTRUCTIE HANDLEIDING

Afstellen van de spanning van de kruiskoppeling

Wanneer de arm met monitoren van verschillend gewicht wordt gemonteerd, kan het nodig zijn de spanning van het universele scharnier aan te passen om de beweging te vergemakkelijken of om de gewenste positie van de monitor te handhaven. Als dit het geval is, stel dan als volgt bij:

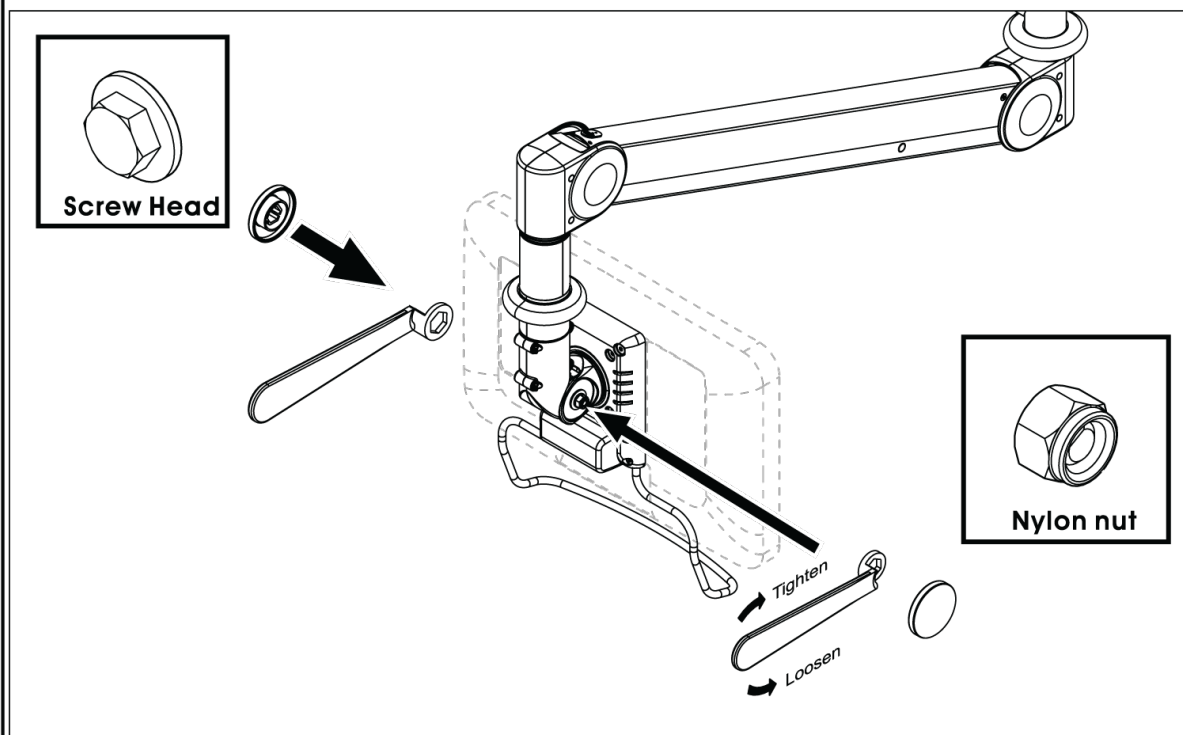

- Verwijder de plastic afdekking van de kruiskoppeling.
- Zoek de nylon moer (niet de schroefkop) en gebruik de bijgeleverde sleutel om de spanning af te stellen. Zet de schroefkop vast met de moersleutel tegelijk met de afstelling.
- Gebruik één hand om de monitor te ondersteunen en de spanning van de kruiskoppeling in te stellen.
 - * **Met de klok mee:** meer spanning * **Tegen de klok in:** minder spanning.
- Wanneer de gewenste spanning is bereikt, plaatst u het plastic deksel terug.

Attentie:

- * Ondersteun de monitor tijdens de afstelprocedure.
- * Stel alleen de nylon moer af (niet de schroefkop).
- * Verwijder de kruiskoppeling niet.



INSTRUCTIE HANDLEIDING

Veiligheidsvoorschriften

Enmaal in elkaar gezet, NIET uit elkaar halen. Zorg ervoor dat de montageschroeven geschikt zijn voor het verticale oppervlak en voldoende om het gewicht van de arm en de monitor te dragen. Ondersteun de monitor en de arm tijdens de montage en assemblage. Houd kleine onderdelen buiten het bereik van kinderen.



Zorg ervoor dat het verticale oppervlak groot genoeg is om het gewicht van de arm en de monitor te dragen.

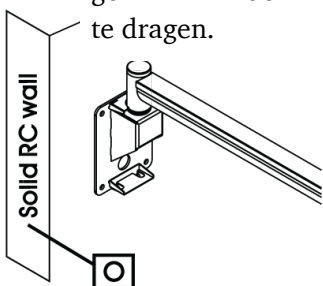

Alleen voor gebruik met VESA 75 en 100 mm LCD/TFT-monitoren.

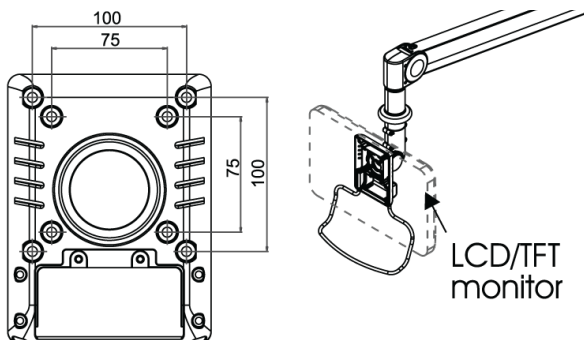

Houd de arm niet vast als steun om op te staan.

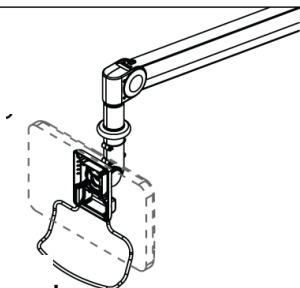
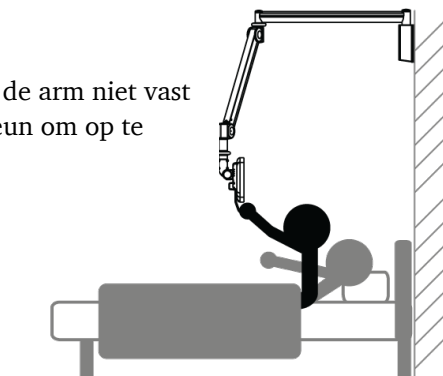

De te monteren monitoren mogen niet meer wegen dan :

(WM444.100: 1-6 Kg / WM444.101: 6-12 Kg



Hang geen onnodige voorwerpen aan de arm

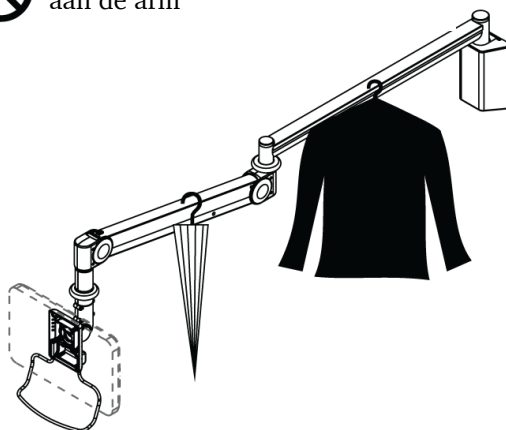

INSTRUCTIE HANDLEIDING

Reinigings aanbevelingen

1. Gebruik niet-schurende of verdunde producten om de plastic onderdelen te reinigen, zoals zeepwater en verdunde alcohol.
 2. zitten, is het raadzaam deze te reinigen met een zachte doek gedrenkt in 91% isopropylalcohol.
 3. Als er jodiumvlekken op het oppervlak van de arm zitten, wordt voor de reiniging een zachte doek met de bovengenoemde reinigingsmiddelen aanbevolen.
- ! De volgende chemicaliën zijn ten strengste verboden voor het reinigen van de arm: Schuurmiddelen, aceton, terpentijn, verfverdunder of andere agressieve of giftige chemicaliën.



INSTRUCTIE HANDLEIDING

EN Caution

- To ensure safety, please read this manual carefully before installation and follow the instructions. Store this manual in a secure place for future reference.
- The manufacturer shall not be legally responsible for any equipment damage or personal injury caused by incorrect installation or operation other than that covered in this manual.
- The mount is designed for easy installation and removal. The manufacturer shall not be liable for damage to equipment or personnel injuries arising out of human factors or acts of God, such as earthquake or typhoon.
- It is recommended that the Wall mount bracket be installed by qualified personnel only
- At least two persons are needed to install or remove the product to avoid hazard of falling objects.
- Please carefully inspect the area where the wall mount is to be installed:
 - Avoid places that are subject to high temperatures, humidity or contact with water.
 - Do not install the product near air conditioning vents or areas with excess dust and fumes.
 - Only install on vertical walls and avoid slanted surfaces.
 - Do not install in places subject to any shock or vibration.
 - Do not install in places subject to direct exposure to bright light, as it may cause eye fatigue when viewing the display panel.
- Maintain sufficient space around the display to ensure adequate ventilation.
- To ensure safe installation, first check the structure of the wall and select a secure mounting location.
- The wall should be strong enough to sustain a weight of at least four times of the display and Wall mount bracket combined. The mounting location must be able to withstand earthquake or other strong shock.
- Do not modify any accessories or use broken parts. Contact your dealer with any questions.
- Tighten all screws (do not exert excessive force to avoid breaking the screw or damaging its thread).
- Drill holes and bolts will be left in the wall once the display and Wall mount bracket are removed. Stains may occur after extended use.
- Since the manufacturer has no way to control the wall type and installation of wall mount, the warranty of the product shall only cover the body of the wall mount. The warranty period of the product is 5 years.
- Please consult the English language manual for any dispute on conditions.

FR Attention

- Afin d'assurer votre sécurité, nous vous prions de bien lire le manuel avant l'installation et de suivre attentivement les instructions qui y sont incluses. Conservez ce manuel dans un endroit sûr comme référence.
- Le fabricant ne sera tenu légalement responsable d'aucun dommage à l'équipement ou de blessure corporelle causés par une mauvaise installation ou utilisation de l'équipement autre que celle décrite au sein du présent manuel.
- Le support de fixation murale est conçu de façon à faciliter l'installation et le déplacement. Le fabricant ne sera tenu responsable d'aucun dommage à l'équipement ou de blessure corporelle découlant d'erreur humaine ou de cas de force majeure, tels un tremblement de terre ou un typhon.
- Il est recommandé de ne permettre qu'au personnel qualifié d'installer le support de fixation murale.
- L'installation ou le déplacement du produit doit être accompli par un minimum de deux personnes afin d'éviter les dangers potentiels causés par une chute.
- Nous vous prions d'inspecter soigneusement l'emplacement où le support de fixation murale sera installé:
 - N'installez pas le produit près de bouches d'air climatisé ou dans des endroits avec beaucoup de poussière ou de vapeurs toxiques.
 - N'installez pas le produit près de bouches d'air climatisé ou dans des endroits avec beaucoup de poussière ou de vapeurs toxiques.
 - N'installez que sur des murs verticaux et évitez les surfaces inclinées.
 - N'installez pas dans des endroits avec des chocs ou des vibrations.
 - N'installez pas dans des endroits exposés à des lumières fortes, cela pourrait causer la fatigue visuelle lors de l'observation du panneau d'affichage.
- Laissez un espace suffisant autour de l'écran pour une ventilation adéquate.
- Afin d'assurer la sécurité et la prévention des accidents, il est impératif de vérifier la structure du mur et de choisir un endroit solide avant de l'installer.
- Le mur devrait être assez suffisamment fort pour soutenir un poids quatre fois supérieur à celui du poids combiné de l'écran et du support de fixation murale ensemble. L'emplacement du montage doit pouvoir survivre à un tremblement de terre ou autre choc intense.
- Ne modifiez aucun accessoire ni utilisez des composants détériorés. Pongase en contacto con su distribuidor si tiene alguna duda.
- Resserrer toutes les vis (n'utilisez pas de force excessive pour éviter d'abîmer les vis ou le filetage).
- Les trous de perçage et les écrous resteront dans le mur lorsque vous déplacerez l'écran et le support de fixation murale. Des taches peuvent apparaître après une longue utilisation.
- Puisque le fabricant ne peut en aucun cas contrôler le type de mur et la qualité de l'installation du support de fixation murale, la garantie du produit ne couvre que le support de fixation murale. La durée de la garantie du produit est de 5 ans.

DE Vorsicht

- Lesen Sie bitte vor der Installation das Handbuch sorgfältig durch und befolgen alle Anweisungen, um die Sicherheit zu gewährleisten. Heben Sie das Handbuch auf, damit Sie später darin nachlesen können.
- Der Hersteller haftet für keine Geräte- oder Personenschäden, die durch unsachgemäße Installation oder Bedienung, die nicht in diesem Handbuch beschrieben ist, entstanden sind.
- Die Wandmontage ist für eine einfache Installation und Demontage ausgelegt. Der Hersteller haftet nicht für Geräte- oder Personenschäden, die durch menschliche Faktoren oder höhere Gewalt wie z.B. Erdbeben oder Orkan entstanden sind.
- Wir empfehlen Ihnen die Wandhalterung nur von einem qualifizierten Techniker installieren zu lassen.
- Die Installation oder Demontage des Produkts muss von mindestens zwei Personen ausgeführt werden, um die Gefahr, dass Gegenstände herunterfallen, zu vermeiden.
- Bitte überprüfen Sie sorgfältig die Stelle, wo das Wandmontageset installiert wird:
 - Vermeiden Sie Stellen mit hohen Temperaturen oder Feuchtigkeit bzw. Stellen, die mit Wasser in Kontakt kommen können.
 - Installieren Sie das Produkt nicht in der Nähe von Klimaanlageöffnungen oder an einer Stelle, wo es übermäßig Staub und Rauch gibt.
 - Montieren Sie das Produkt nur an einer vertikalen Wand. Vermeiden Sie schräge Oberflächen.
 - Installieren Sie das Produkt nicht an einer Stelle, an denen es Erschütterungen oder Schwingungen ausgesetzt ist.
 - Installieren Sie das Produkt nicht an einer Stelle mit direkter Sonneneinstrahlung bzw. starkem Licht. Dies fördert beim Anschauen der Bildschirmanzeige das Ermüden der Augen.
- Halten Sie um das Anzeigegerät ausreichend Freiraum, um eine gute Belüftung zu gewährleisten.
- Um die Sicherheit zu gewährleisten und Unfälle zu vermeiden, ist es notwendig, vor der Installation die Wandstruktur zu überprüfen bzw. eine sichere Stelle auszuwählen.
- Die Wand muss stark genug sein, um ein Gewicht von mindestens dem Vierfachen des Gesamtgewichts des Anzeigegerätes und des Wandmontagesets zu tragen. Der Montageort muss in der Lage sein, Erdbeben oder sonstige starke Erschütterungen standzuhalten.
- Modifizieren Sie keine Zubehöreile. Verwenden Sie keine beschädigten Teile. Wenden Sie sich an Ihren Händler, wenn Sie Fragen haben.
- Ziehen Sie alle Schrauben fest. (Wenden Sie nicht zu viel Kraft an, um ein Brechen der Schraube oder Beschädigen des Gewindes zu vermeiden.)
- Die Bohrungen und die Schrauben bleiben an der Wand sichtbar, wenn das Anzeigegerät und das Wandmontageset entfernt wird. Nach längerem Gebrauch kann ein Fleck an der Wand bleiben.
- Der Hersteller hat keinen Einfluss auf den Wandtyp und die Installation des Wandmontagesets. Deshalb deckt die Garantie des Produkts nur das Wandmontageset selbst ab. Die Garantie des Produkts gilt für 5 Jahre.
- Bitte ziehen Sie die englische Version des Handbuchs zur Rate, falls es Unstimmigkeiten hinsichtlich der Bedingungen gibt.

ES Precaución

- Para garantizar su seguridad, lea este manual detenidamente antes de la instalación y siga sus instrucciones. Conserve este manual en un lugar seguro para futuras consultas.
- El fabricante no será legalmente responsable de ningún daño producido sobre el equipo o lesión personal causada por una instalación o uso no mencionado explícitamente en este manual.
- El soporte de pared ha sido diseñado para instalar y retirar fácilmente el dispositivo. El fabricante no se hace responsable de los daños provocados sobre el equipo o las lesiones personales que se deriven de factores humanos o actos de fuerza mayor, como un terremoto o un tifón.
- Se recomienda que el soporte de pared sea instalado por personal cualificado.
- Para evitar que se caiga el producto, la instalación o retirada deberá ser realizada por al menos dos personas.
- Inspeccione detenidamente el área en el que desea instalar el soporte de pared:
 - Evite los lugares sometidos a altas temperaturas, alto nivel de humedad, o que se encuentren en contacto con el agua.
 - No instale el producto cerca de un orificio de aire acondicionado, o en zonas con gran cantidad de polvo o humos.
 - Instale el producto en una pared vertical. Evite las superficies sesgadas.
 - No instale el producto en lugares sujetos a golpes o vibraciones.
 - No instale el producto en lugares en los que se encuentre expuesto a luces muy brillantes. Ello podría provocar fatiga ocular al mirar el panel de pantalla.
- Mantenga espacio libre suficiente alrededor de la pantalla para asegurar su adecuada ventilación.
- Para garantizar su seguridad y evitar accidentes, compruebe la estructura de la pared y seleccione un emplazamiento seguro antes de la instalación.
- La pared debe tener fuerza suficiente para soportar un peso de al menos cuatro veces la pantalla y el soporte en conjunto. El lugar de montaje debe ser capaz de aguantar terremotos u otros golpes fuertes.
- No modifique ningún accesorio ni utilice componentes deteriorados. Póngase en contacto con su distribuidor si tiene alguna duda.
- Apriete todos los tornillos (no ejerza demasiada fuerza para evitar que se roma el tornillo o se dañe la rosca).
- Mantenga los orificios y los pernos en la pared después de retirar la pantalla y el soporte de pared. Podrían quedar manchas después de un uso prolongado.
- Dado que el fabricante no dispone de ningún método para comprobar el tipo de pared e instalación del soporte, la garantía del producto cubre únicamente el soporte de pared en sí. El periodo de garantía de este producto es de 5 años.
- Consulte el manual en inglés si tiene alguna duda acerca de las condiciones.

IT Attenzione

- Per garantire la sicurezza, leggere attentamente questo manuale prima di effettuare l'installazione e seguire le istruzioni qui contenute. Conservare questo manuale in un luogo sicuro per riferimenti futuri.
- Il produttore non deve essere ritenuto responsabile legalmente per qualsiasi danno all'apparecchio o lesione alla persona provocati da installazione non corretta o funzionamento diverso da quello riportato nel seguente manuale.
- Il montaggio a parete è stato ideato per una facile installazione e rimozione. Il produttore non sarà responsabile per danni all'apparecchio o per lesioni alla persona derivanti da fattori umani o eventi naturali, come tifoni o terremoti.
- Si consiglia di far installare la staffa per il montaggio a parete solo da personale qualificato.
- Per installare o rimuovere il prodotto sono necessarie almeno due persone per evitare rischi di caduta di oggetti.
- Controllare attentamente l'area dove va effettuato il montaggio:
 - Evitare luoghi soggetti a temperature alte, umidità o contatto con l'acqua.
 - Non installare il prodotto accanto a uscite di ventilazione di aria condizionata o aree con polvere o fumi eccessivi.
 - Installare solo su pareti verticali, evitare superfici inclinate.
 - Non installare in luoghi soggetti a urti o vibrazioni.
 - Non installare in luoghi soggetti a esposizione diretta alla luce, in quanto si potrebbe provocare affaticamento agli occhi durante la visualizzazione del pannello.
- Mantenere spazio sufficiente intorno al monitor per garantire una adeguata ventilazione.
- Per garantire la sicurezza e per prevenire incidenti, è necessario, prima di eseguire l'installazione, controllare la struttura della parete e scegliere un posizionamento sicuro.
- La parete deve essere abbastanza forte per sostenere almeno quattro volte il peso del monitor e della staffa per il montaggio insieme. Il punto di montaggio deve essere in grado di sopportare terremoti o urti forti.
- Non modificare gli accessori o utilizzare parti rotte. Contattare il rivenditore per qualsiasi domanda.
- Stringere tutte le viti (non applicare forza eccessiva per evitare la rottura delle viti o il danneggiamento della filettatura).
- Fori e bulloni possono essere lasciati sulla parete una volta rimossi la staffa e il monitor. Dopo un periodo prolungato di utilizzo, possono formarsi delle macchie.
- Dato che il produttore non ha alcun modo di controllare il tipo di parete e l'installazione, la garanzia del prodotto coprirà esclusivamente il corpo della struttura per il montaggio. Il periodo di garanzia del prodotto è di 5 anni.
- Consultare il manuale in lingua inglese per eventuali controversie sulle condizioni.